



**UNIVERSIDAD NACIONAL DE CAJAMARCA**  
**FACULTAD DE EDUCACIÓN**  
**ESCUELA ACADÉMICO PROFESIONAL DE EDUCACIÓN**



**TESIS**

**RELACIÓN ENTRE EL USO DEL PÓDCAST Y LA EXPRESIÓN ORAL EN EL  
ÁREA DE INGLÉS EN LOS ESTUDIANTES DE 3° GRADO DE SECUNDARIA DE  
LA I.E.P. "SAN ANDRÉS", CAJAMARCA, 2024**

**Para optar el Título Profesional de Licenciada en Educación –  
Especialidad "Inglés"**

**Presentada por:**

Bachiller: Kelly Mardelí Albarrán Abanto

**Asesora:**

Dra. Leticia Noemí Zavaleta Gonzales

**Cajamarca - Perú**

**2024**



## CONSTANCIA DE INFORME DE ORIGINALIDAD

- Investigador:  
ALBARRÁN ABANTO Kelly Mardeli  
DNI: 75694896  
Escuela Profesional/Unidad UNC:  
Escuela Académico Profesional de Educación
- Asesor:  
Dra. Leticia Noemí Zavaleta González  
Facultad/Unidad UNC:  
Facultad de Educación
- Grado académico o título profesional  
 Bachiller  Título profesional  Segunda especialidad  
 Maestro  Doctor
- Tipo de Investigación:  
 Tesis  Trabajo de investigación  Trabajo de suficiencia profesional  
 Trabajo académico
- Título de Trabajo de Investigación:  
RELACION ENTRE EL USO DEL PODCAST Y LA EXPRESIÓN  
ORAL EN EL ÁREA DE INGLÉS EN LOS ESTUDIANTES  
DE 3º GRADO DE SECUNDARIA DE LA I.E.P. "SAN ANDRÉS"  
CAJAMARCA 2024.
- Fecha de evaluación: 01 / 10 / 2024
- Software antiplagio:  TURNITIN  URKUND (OURIGINAL) (\*)
- Porcentaje de Informe de Similitud: 7%
- Código Documento: 010: 3117: 387491232
- Resultado de la Evaluación de Similitud:  
 APROBADO  PARA LEVANTAMIENTO DE OBSERVACIONES O DESAPROBADO

Fecha Emisión: 01 / 10 / 2024

	Firma y/o Sello Emisor Constancia
Leticia Noemí Zavaleta González	
Nombres y Apellidos	
DNI: 16452244	

\* En caso se realizó la evaluación hasta setiembre de 2023

COPYRIGHT ©2024 by  
**KELLY MARDELÍ ALBARRÁN ABANTO**

Todos los derechos reservados



**UNIVERSIDAD NACIONAL DE CAJAMARCA**  
**"NORTE DE LA UNIVERSIDAD PERUANA"**



**FACULTAD DE EDUCACIÓN**  
**Escuela Académico Profesional de Educación**

**ACTA DE SUSTENTACIÓN DE TESIS PARA OPTAR EL TÍTULO PROFESIONAL DE LICENCIADO EN EDUCACIÓN**

En la ciudad de Cajamarca, siendo las 11:00 AM horas del día 12 de Septiembre del 2024; se reunieron presencialmente en el ambiente Auditorio F.E., los miembros del Jurado Evaluador del proceso de titulación en la modalidad de Sustentación de la Tesis, integrado por:

1. Presidente: Dr. Eduardo Martín Agión Loácur
2. Secretario: Dra. María Paola Espino Pérez
3. Vocal: Mg. Gloria Paola Mujica Medina
4. Asesor (a): Dra. Leticia Noemí Zavodeta González

Con el objeto de evaluar la Sustentación de la Tesis, titulada:

"Relación entre el uso del Podcast y la Expresión Oral en el Área del Inglés en los Estudiantes de 3° Grado de Secundaria de la I.E.P. "San Andrés", Cajamarca, 2024"

presentado por: Kelly Mardeli Albarrán Abanto  
 con la finalidad de obtener el Título Profesional de Licenciado en Educación en la Especialidad de Inglés

El Presidente del Jurado Evaluador, de conformidad al Reglamento de Grados y Títulos de la Escuela Académico Profesional de Educación de la Facultad de Educación, procedió a autorizar el inicio de la sustentación.

Recibida la sustentación y las respuestas a las preguntas formuladas por los miembros del Jurado Evaluador, referentes a la exposición y al contenido final de la Tesis, luego de la deliberación respectiva, se considera: APROBADO (X) DESAPROBADO ( ), con el calificativo de: Distinto (17)  
 (Letras) (Números)

Acto seguido, el Presidente del Jurado Evaluador, informó públicamente el resultado obtenido por el sustentante.

Siendo las 12:15 pm horas del mismo día, el señor Presidente del Jurado Evaluador, dio por concluido este acto académico y dando su conformidad firman la presente los miembros de dicho Jurado.

Cajamarca, 12 de Septiembre del 2024

[Firma] Presidente      [Firma] Secretario      [Firma] Vocal      [Firma] Asesor

## **DEDICATORIA**

A Dios, por su infinita gracia que me ha acompañado en cada paso de esta investigación. A mi mamá María Sayuri Abanto Murrugarra, por su sacrificio, dedicación incansable, pilar fundamental de mi éxito y mi mayor tesoro.

## **AGRADECIMIENTO**

A Dios por darme la oportunidad y la capacidad de completar esta investigación. A mi mamá María Sayuri Abanto Murrugarra, su sacrificio y dedicación han sido la inspiración que me ha llevado hasta aquí. A mi asesora Leticia Noemí Zavaleta Gonzalez, por su valioso tiempo y orientación que han sido fundamentales para el éxito de esta tesis.

## ÍNDICE GENERAL

DEDICATORIA .....	v
AGRADECIMIENTO .....	vi
ÍNDICE GENERAL .....	vii
ÍNDICE DE TABLAS .....	ix
ÍNDICE DE FIGURAS.....	x
RESUMEN .....	xii
ABSTRACT.....	xiii
INTRODUCCIÓN .....	1
CAPÍTULO I .....	3
1.1. Planteamiento del problema.....	3
1.2. Formulación del problema .....	6
1.2.1. Problema general.....	6
1.2.2. Problema específico .....	6
1.3. Justificación de la investigación .....	7
1.3.1. Teórica .....	7
1.3.2. Práctica.....	7
1.3.3. Metodológica .....	7
1.4. Delimitación de la investigación.....	8
1.4.1. Espacial .....	8
1.4.2. Temporal .....	8
1.5. Objetivos de la investigación .....	8
1.5.1. Objetivo general.....	8
1.5.2. Objetivos específicos .....	8
2. CAPITULO II .....	9
2.1. Antecedentes de la investigación .....	9
2.1.1. Antecedentes internacionales .....	9
2.1.2. Antecedentes nacionales .....	10
2.1.3. Antecedentes locales .....	12
2.2. Marco teórico – Marco conceptual .....	15
2.2.1. Marco teórico .....	15
2.2.2. Marco conceptual.....	21
2.3. Definición de términos básicos.....	37
3. CAPITULO III.....	39

3.1.	Caracterización y contextualización de la investigación.....	39
3.2.	Hipótesis de investigación .....	39
3.2.1.	Hipótesis general.....	39
3.2.2.	Hipótesis específicas .....	39
3.3.	Variables de la investigación .....	40
3.3.1.	Identificación de variables .....	40
3.4.	Operacionalización de variables .....	40
3.4.1.	Matriz de Operacionalización de variables .....	41
3.5.	Población y Muestra .....	43
3.5.1.	Población.....	43
3.5.2.	Muestra .....	43
3.6.	Unidad de análisis .....	43
3.7.	Métodos de investigación.....	43
3.8.	Tipos de investigación .....	44
3.9.	Diseño de investigación .....	44
3.10.	Técnicas e instrumentos de recolección de datos.....	45
3.10.1.	Técnicas .....	45
3.10.2.	Instrumentos.....	45
3.11.	Técnicas para el procesamiento y análisis de los datos.....	46
3.12.	Validez y confiabilidad .....	46
3.12.1.	Validez .....	46
3.12.2.	Confiabilidad.....	46
4.	CAPÍTULO IV.....	48
4.1.	Análisis descriptivo.....	48
4.1.1.	Variable 1: El uso del podcast.....	48
4.1.2.	Variable 2: Expresión oral .....	66
4.2.	Análisis .....	81
4.2.1.	Contrastación de la hipótesis.....	82
4.3.	Análisis y Discusión .....	88
	CONCLUSIONES .....	93
	RECOMENDACIONES.....	94
	REFERENCIAS BIBLIOGRÁFICAS.....	95
	APÉNDICE.....	103
	ANEXOS .....	109



## ÍNDICE DE TABLAS

<b>Tabla 1:</b> Estadística de confiabilidad .....	60
<b>Tabla 2:</b> Consideras que los pódcast te ayudan a entender mejor los temas complejos. ....	61
<b>Tabla 3:</b> Consideras que los temas discutidos en los pódcast son claros y fáciles de seguir .....	62
<b>Tabla 4:</b> Consideras que los pódcast permiten revisar la información a mi propio ritmo, lo que mejora mi comprensión.....	63
<b>Tabla 5:</b> Consideras que los pódcast permiten explorar temas a profundidad, mejorando la comprensión auditiva .....	65
<b>Tabla 6:</b> Consideras más fácil recordar la información que obtengo de los pódcast .....	66
<b>Tabla 7:</b> Consideras que los pódcast abordan los temas de estudio de manera entretenida.....	67
<b>Tabla 8:</b> Consideras que el contenido de los pódcast es más interesante que el material de lectura tradicional .....	68
<b>Tabla 9:</b> Consideras que los pódcast proporcionan información relevante y útil para los estudios.....	69
<b>Tabla 10:</b> Consideras que los podcasts presentan diferentes perspectivas que enriquecen el contenido del tema.....	70
<b>Tabla 11:</b> Consideras que los pódcast brindan información actualizada en los temas de estudio .....	72
<b>Tabla 12:</b> Consideras que los pódcast ayudan a mejorar las habilidades de escucha .....	73
<b>Tabla 13:</b> Consideras que los pódcast ayudan a practicar y mejorar la comprensión auditiva .....	74
<b>Tabla 14:</b> Consideras que participar de los pódcast ayuda a desarrollar otras habilidades de aprendizaje .....	75
<b>Tabla 15:</b> Consideras que escuchar un pódcast ayuda a mejorar las habilidades de concentración ....	76
<b>Tabla 16:</b> Consideras que los pódcast ayudad a recordar y resumir información clave .....	77
<b>Tabla 17:</b> Read and then pronounce the word correctly. Comfortable .....	79
<b>Tabla 18:</b> Read and then pronounce the word correctly. Chocolate .....	80
<b>Tabla 19:</b> Read and then pronounce the word correctly. Opportunity.....	81
<b>Tabla 20:</b> Read and then pronounce the word correctly. Vegetable. ....	82
<b>Tabla 21:</b> Read and then pronounce the word correctly. Scenery.....	83
<b>Tabla 22:</b> Describe and talk to your partner about: If you had a power, what it would be? .....	84
<b>Tabla 23:</b> Describe and talk to your partner about: Describe your daily routine. ....	85
<b>Tabla 24:</b> Describe and talk to your partner about: Tell me about your last vacation or trip. ....	86
<b>Tabla 25:</b> Describe and talk to your partner about: What is your favorite place in your city and why? .....	87
<b>Tabla 26:</b> Describe and talk to your partner about:What is your favorite social network and why? ...	88
<b>Tabla 27:</b> Vocabulary: What is the meaning of the word “adventure”? .....	89
<b>Tabla 28:</b> Vocabulary: What is the synonym of the word "happy"?.....	90
<b>Tabla 29:</b> Vocabulary: Use the idiom "break a leg" in a sentence.....	91
<b>Tabla 30:</b> Vocabulary: What is the antonym of the word "beautiful?" .....	92
<b>Tabla 31:</b> Vocabulary: Use the idiomatic expression "piece of cake." .....	93
<b>Tabla 32:</b> Prueba de normalidad (aceptación de validez respecto a las variables) .....	94
<b>Tabla 33:</b> Escala del coeficiente de Rho Spearman .....	95
<b>Tabla 34:</b> Grado de correlación y nivel de significancia entre el uso del pódcast con la expresión oral .....	96
<b>Tabla 35:</b> Grado de correlación y nivel de significancia entre el uso del pódcast con la pronunciación en el Área de inglés.....	97
<b>Tabla 36:</b> Grado de correlación y nivel de significancia entre el uso del pódcast con el vocabulario en el Área de inglés.....	98

<b>Tabla 37:</b> Grado de correlación y nivel de significancia entre el uso del pódcast con la gramática en el Área de inglés .....	100
---	-----

## ÍNDICE DE FIGURAS

<b>Figura 1.</b> Característica de un pódcast .....	39
<b>Figura 2.</b> Tipo de pódcast.....	40
<b>Figura 3.</b> Fases de un pódcast .....	41
<b>Figura 4.</b> Desempeños del Tercer Grado de secundaria.....	47
<b>Figura 5.</b> Diagrama del diseño de investigación.....	57
<b>Figura 6.</b> Distribución porcentual sobre el pódcast ayuda a entender los temas complejos .....	61
<b>Figura 7.</b> Distribución porcentual sobre consideras que los temas discutidos en los pódcast son claros y fáciles de seguir.....	62
<b>Figura 8.</b> Distribución porcentual sobre considera que los pódcast permiten revisar la información a mi propio ritmo, lo que mejora mi comprensión.....	64
<b>Figura 9.</b> Distribución porcentual sobre considera que los pódcast permiten explorar temas a profundidad, mejorando la comprensión auditiva.....	65
<b>Figura 10.</b> Distribución porcentual sobre considera más fácil recordar la información que obtengo de los pódcast.....	66
<b>Figura 11.</b> Distribución porcentual sobre considera que los pódcast abordan los temas de estudio de manera entretenida .....	67
<b>Figura 12.</b> Distribución porcentual sobre considera que el contenido de los pódcast es más interesante que el material de lectura tradicional .....	68
<b>Figura 13.</b> Distribución porcentual considera que los pódcast proporcionan información relevante y útil para los estudios.....	69
<b>Figura 14.</b> Distribución porcentual sobre considera que los pódcasts presentan diferentes perspectivas que enriquecen el contenido del tema .....	71
<b>Figura 15.</b> Distribución porcentual sobre consideras que los pódcast brindan información actualizada en los temas de estudio .....	72
<b>Figura 16.</b> Distribución porcentual sobre considera que los pódcast ayudan a mejorar las habilidades de escucha .....	73
<b>Figura 17.</b> Distribución porcentual sobre considera que los pódcast ayudan a practicar y mejorar la comprensión auditiva .....	74
<b>Figura 18.</b> Distribución porcentual sobre considera que participar de los pódcast ayuda a desarrollar otras habilidades de aprendizaje .....	76
<b>Figura 19.</b> Distribución porcentual sobre considera que escuchar un pódcast ayuda a mejorar las habilidades de concentración .....	77
<b>Figura 20.</b> Distribución porcentual sobre considera que los pódcast ayudad a recordar y resumir información clave.....	78
<b>Figura 21.</b> Distribución porcentual sobre Read and then pronounce the word correctly. Comfortable .....	79
<b>Figura 22.</b> Distribución porcentual sobre Read and then pronounce the word correctly. Chocolate... 80	
<b>Figura 23.</b> Distribución porcentual sobre Read and then pronounce the word correctly. Opportunity81	
<b>Figura 24.</b> Distribución porcentual sobre Read and then pronounce the word correctly. Vegetable... 82	
<b>Figura 25.</b> Distribución porcentual sobre Read and then pronounce the word correctly. Scenery ..... 83	
<b>Figura 26.</b> Distribución porcentual sobre Describe and talk to your partner about: If you had a power, what it would be? .....	84

<b>Figura 27.</b> Distribución porcentual sobre, Describe and talk to your partner about: Describe your daily routine. ....	85
<b>Figura 28.</b> Distribución porcentual sobre, Describe and talk to your partner about: Tell me about your last vacation or trip.....	86
<b>Figura 29.</b> Distribución porcentual sobre, Describe and talk to your partner about: What is your favorite place in your city and why?.....	87
<b>Figura 30.</b> Distribución porcentual sobre, Describe and talk to your partner about:What is your favorite social network and why? .....	88
<b>Figura 31.</b> Distribución porcentual sobre, Vocabulary: What is the meaning of the word “adventure”? .....	89
<b>Figura 32.</b> Distribución porcentual sobre, Vocabulary: What is the synonym of the word "happy"?.	90
<b>Figura 33.</b> Distribución porcentual sobre, Vocabulary: Use the idiom "break a leg" in a sentence. ...	91
<b>Figura 34.</b> Distribución porcentual sobre, Vocabulary: What is the antonym of the word "beautiful?" .....	92
<b>Figura 35.</b> Distribución porcentual sobre, Vocabulary: Use the idiomatic expression "piece of cake.” .....	93

## RESUMEN

El presente estudio denominado relación entre el uso del pódcast y la expresión oral en el Área de inglés, en los estudiantes del tercer grado de secundaria de la I.E.P. “San Andrés” en Cajamarca, 2024. El cual tuvo como objetivo determinar la relación entre el uso del pódcast y la expresión oral en el Área de inglés. Con respecto a la metodología, se enmarca en un enfoque cuantitativo, utilizando el método hipotético – deductivo que permitió analizar la relación entre las variables estudiadas para posteriormente contrastar, con datos empíricos. El tipo de investigación es básica, el diseño fue descriptivo correlacional, observando a la muestra seleccionada de 21 estudiantes del tercer grado “A” de la I.E.P. “San Andrés” en su ambiente natural, sin manipulación alguna de las variables. Los resultados se obtuvieron a través de la técnica de la encuesta, indicando que existe una correlación positiva baja entre el uso del pódcast y la expresión oral del área de inglés. Además, se observó la correlación significativa entre el uso del pódcast y la pronunciación, el vocabulario y la gramática en los estudiantes analizados.

**Palabras clave:** Pódcast, expresión oral, inglés, educación, pronunciación, vocabulario, gramática.

## ABSTRACT

The present study named relationship between the use of the podcast and the oral expression in the English area, in the students of the third grade of secondary school of the I.E.P. “San Andrés” in Cajamarca, 2024. The objective of this study was to determine the relationship between the use of podcasts and oral expression in the English area. With respect to the methodology, it is framed in a quantitative approach, using the hypothetical-deductive method that allowed analyzing the relationship between the studied variables to later contrast with empirical data. The type of research is basic, the design was descriptive-correlational, observing the selected sample of 21 students of the third grade “A” of the I.E.P. “San Andrés” in their natural environment, without any manipulation of the variables. The results were obtained through the survey technique, indicating that there is a low positive correlation between the use of the podcast and oral expression in the area of English. In addition, a significant correlation was observed between the use of the podcast and pronunciation, vocabulary and grammar in the students analyzed.

**Key words:** Podcast, oral expression, English, education, pronunciation, vocabulary, grammar.

## INTRODUCCIÓN

En el ámbito educativo contemporáneo, el dominio del idioma inglés se ha constituido como una habilidad esencial, no solo por su beneficio en el contexto global, sino también por su relevancia en diversos ámbitos académicos y profesionales. La expresión oral en inglés, en particular, es una competencia fundamental que influye en la capacidad de los estudiantes para comunicarse, efectivamente, en situaciones cotidianas y académicas. En este sentido, la integración de recursos innovadores en el proceso de enseñanza del inglés cobra cada vez mayor importancia (Peña, 2019).

Dentro de contexto de la Institución Educativa Privada "San Andrés", se presenta como un escenario propicio para abordar esta problemática y explorar nuevas estrategias pedagógicas. Con una población estudiantil diversa y un enfoque en la formación integral esta institución representa un contexto idóneo para indagar la relación entre el uso del pódcast y la expresión oral en el área de inglés en estudiantes de tercer grado de secundaria durante el año 2024.

La relevancia de esta investigación radica en la necesidad de comprender cómo el empleo de recursos tecnológicos como los pódcasts puede contribuir al desarrollo de habilidades comunicativas en inglés. A pesar de los esfuerzos realizados, en el ámbito educativo, persisten brechas en el conocimiento y limitaciones en los enfoques tradicionales de enseñanza, que obstaculizan el progreso de los estudiantes en la expresión oral en inglés.

Los diversos estudios han evidenciado las dificultades que enfrentan los estudiantes en países como Colombia y Venezuela en cuanto a la expresión oral en inglés, así como, la baja puntuación en dominio del idioma inglés en el Perú según Education First (EF). Estas investigaciones destacan la necesidad de implementar estrategias innovadoras que promuevan

un aprendizaje efectivo y significativo del idioma inglés, especialmente en lo que respecta a la expresión oral.

Teniendo en cuenta ese escenario, se empleó el método hipotético-deductivo, caracterizado por la formulación de hipótesis y su contrastación con datos empíricos. El enfoque cuantitativo permitió recopilar datos numéricos y estadísticos, para analizar la relación entre el uso del pódcast y la expresión oral. Asimismo, la investigación fue de tipo básica, con un diseño transversal que recopiló datos en un único momento temporal para describir variables y analizar su correlación.

Los resultados del estudio realizado en la I.E.P. "San Andrés" en Cajamarca durante el año 2024 demuestran una clara correlación entre la intensidad del uso de pódcasts y la mejora en la expresión oral de los estudiantes de tercer grado de secundaria en inglés. Cuanto mayor fue la exposición y aplicación de pódcasts como recurso educativo, más significativo fue el progreso observado en la expresión oral, pronunciación, vocabulario y gramática de los alumnos, esta evidencia respalda firmemente la eficacia de los pódcasts como herramienta pedagógica, destacando que su uso frecuente y sistemático conduce a mejoras sustanciales en la competencia comunicativa oral.

Finalmente, el estudio comprende cinco capítulos: Capítulo I, aborda el problema de investigación, incluyendo su planteamiento, formulación, justificación, delimitación y objetivos. El Capítulo II desarrolla el marco teórico, definiendo los antecedentes, el marco teórico-científico, el marco conceptual y la definición de términos clave. El Capítulo III presenta el marco metodológico, mientras que el Capítulo IV expone los resultados del estudio y su discusión. En último término, se presenta las conclusiones y recomendaciones de la investigación.

# CAPÍTULO I

## PROBLEMA DE INVESTIGACIÓN

### 1.1. Planteamiento del problema

En la actualidad, la adquisición del dominio del idioma inglés se ha convertido en un requisito ineludible, dado que ocupa el tercer puesto como dialecto más utilizado a nivel mundial. Por consiguiente, se presenta una problemática relevante en el ámbito educativo: la falta de habilidades en la expresión oral en el idioma inglés por parte de los estudiantes. Esta carencia dificulta su capacidad para socializar, relacionarse e interactuar de manera fluida con hablantes nativos. En este contexto, se identifica la falta de utilización de recursos como los pódcast. La ausencia de integración de éstos en el proceso de enseñanza del inglés limita las oportunidades de los estudiantes para practicar y desarrollar su expresión oral de manera efectiva. (Team, 2022)

En Colombia, se menciona que los estudiantes de 11avo grado quienes oscilan entre las edades de 15 y 18 años, enfrentan dificultades notables al momento de expresarse oralmente frente al público. Y a pesar de haber explorado diversas estrategias, los docentes no pudieron obtener resultados trascendentales, puesto que aun con todo el esfuerzo de los maestros, no se pudo encontrar una estrategia apropiada de acuerdo con los intereses y necesidades de cada estudiante. Cabe destacar que, según esta investigación, el 80% de estudiantes totales se encuentra en un nivel bajo del idioma. Duarte, et al. (2021)

Por otro lado, en Venezuela en un grupo de estudiantes entre 15 y 29 años pertenecientes al nivel 3 del programa de inglés para adultos de la Academia Angloamericana en Mérida, muestran problemas de comprensión auditiva y expresión oral, lo cual es provocado por la timidez, la falta de vocabulario o la poca exposición al idioma fuera de las horas de clase. En este artículo se menciona que los estudiantes tienen muy pocas horas expuestos al inglés



por lo que se les torna complicado emplear actividades que fomenten sus habilidades. (Gómez, 2020)

Así mismo, teniendo en cuenta la situación actual a nivel nacional, según Education First (EF) quien ubica al Perú en el puesto 59 de 88 países en el dominio del idioma inglés. Quienes también consideran al país en un nivel bajo. Mencionan también que los jóvenes en el Perú tienen una puntuación de 50 sobre 80, lo cual corrobora que estamos ante un problema significativo en cuanto al dominio del inglés, ya que muestra que los peruanos únicamente son capaces de establecer conversaciones básicas simplificadas. Tal como afirma, Prado (2020) en su estudio realizado en Juliaca, el 75% de estudiantes se ubicó en un nivel deficiente en cuanto al correcto uso de la expresión oral, esto debido al enfoque monótono por parte de los docentes al realizar sus actividades en clase, así como también la falta de motivación al no encontrar la clase entretenida por parte de los estudiantes.

En la región Cajamarca se identifica una problemática relacionada con la falta de utilización de recursos educativos por parte de los docentes, debido al desconocimiento sobre recursos físicos o tecnológicos que podrían emplear y brindar a la clase, un ejemplo de esto son los podcasts, herramientas valiosas para estimular la expresión oral adecuada, que no están siendo aprovechados en su potencial educativo. Esta falta de conocimiento sobre el uso apropiado de estos recursos limita la capacidad de estimular la expresión oral de manera adecuada. Es así que, Hernández (2023) en su investigación sobre la expresión oral y las Tic enfatiza que solamente el 39% de estudiantes mencionan que sí se utilizan este tipo de recursos en el aula para el área de inglés.

En la Institución Educativa Particular San Andrés, nivel secundaria, se ha identificado la necesidad de mejorar la expresión oral en el área de inglés, el uso de podcasts se presenta como una herramienta prometedora para abordar esta situación, ya que puede contribuir significativamente al desarrollo de habilidades como la fluidez verbal, la confianza al hablar

en público y la capacidad de transmitir ideas de manera coherente y persuasiva en el idioma inglés. La implementación sistemática de podcasts en el aula tiene el potencial de aumentar la participación activa de los estudiantes, proporcionándoles oportunidades regulares para practicar y mejorar su inglés oral en un entorno menos intimidante que las presentaciones tradicionales cara a cara, esta práctica constante puede traducirse en una mayor fluidez y naturalidad al comunicarse en inglés en diversos contextos, preparando mejor a los estudiantes para futuros desafíos académicos y profesionales donde el dominio del inglés oral sea importante, a largo plazo, esta mejora en las habilidades de expresión oral puede aumentar las oportunidades de los estudiantes en un mundo globalizado, donde la comunicación efectiva en inglés es cada vez más valorada. Para afirmar la realidad descrita en la Institución Educativa Particular San Andrés sobre la necesidad de mejorar la expresión oral en inglés y la efectividad del uso de podcasts, se realizó un cuestionario, este instrumento permitió recolectar datos sobre las percepciones de los estudiantes respecto a su nivel de confianza y habilidades en la expresión oral, así como su interés en el uso de podcasts como herramienta de aprendizaje.

Esta investigación indica la utilización de los podcasts como una herramienta efectiva para mejorar la expresión oral en inglés de los estudiantes, al implementar los podcasts en el proceso de enseñanza aprendizaje, se busca estimular un mayor interés y participación de los alumnos, adaptando los contenidos a sus necesidades e intereses específicos, se espera que el uso regular de podcasts aumente significativamente la exposición de los estudiantes al inglés hablado, lo que potencialmente conducirá a mejoras notables en su pronunciación, fluidez y entonación; además, esta estrategia promete ampliar el vocabulario de los alumnos, reforzar estructuras gramaticales en contextos reales y desarrollar su capacidad para expresarse con mayor precisión y confianza en inglés, la versatilidad de los podcasts como recurso educativo permite abordar diversos aspectos de la expresión oral, desde la comprensión auditiva hasta la producción de contenido propio, fomentando así un aprendizaje integral del idioma.

La adquisición del dominio del idioma inglés se ha vuelto indispensable en el contexto global actual, donde la comunicación efectiva es clave en diversas áreas, sin embargo, se ha evidenciado una notable carencia en la expresión oral de los estudiantes, lo que limita sus oportunidades de interacción y desarrollo personal y profesional; la investigación sobre el uso de pódcast ha demostrado ser una herramienta valiosa para abordar esta problemática. García (2023) destaca que la utilización de pódcast se correlaciona positivamente con la mejora en la competencia comunicativa oral, evidenciando que esta herramienta no solo fomenta un aumento en el vocabulario, sino también en la motivación e interés por aprender, del mismo modo Gómez y Palma (2020) refuerzan esta idea al señalar que los pódcast, tanto elaborados por docentes como creados por los mismos estudiantes, mejoran significativamente las habilidades orales. A partir de ello se subraya la importancia de incorporar pódcast en el aula como una estrategia didáctica eficaz que no solo enriquece el aprendizaje del inglés, sino que también promueve un entorno educativo más dinámico y participativo.

## **1.2. Formulación del problema**

### **1.2.1. Problema general**

¿Qué relación existe entre el uso del pódcast y la expresión oral en el Área de inglés en los estudiantes de tercer grado de secundaria de la I.E.P. “San Andrés” Cajamarca, 2024?

### **1.2.2. Problema específico**

**PE1:** ¿Qué relación existe entre el uso del pódcast y la pronunciación en el Área de inglés en los estudiantes de tercer grado de secundaria de la I.E.P. “San Andrés”, Cajamarca, 2024?

**PE2:** ¿Qué relación existe entre el uso del pódcast y el vocabulario en el Área de inglés en los estudiantes de tercer grado de secundaria de la I.E.P. “San Andrés”, Cajamarca, 2024?

**PE3:** ¿Qué relación existe entre el uso del pódcast y la gramática en el Área de inglés en los estudiantes de tercer grado de secundaria de la I.E.P. “San Andrés”, Cajamarca, 2024?

### **1.3. Justificación de la investigación**

#### **1.3.1. Teórica**

Esta investigación está basada en una serie de teorías relacionadas con el uso de pódcast y la expresión oral en inglés. Tal como, la teoría social por Albert Bandura, la cual destaca la importancia de la observación y la imitación de comportamientos en el proceso de adquisición de conocimientos y habilidades. En el contexto educativo, se ha explorado la relación entre esta teoría y el uso de pódcast como herramienta de aprendizaje. Así como también la teoría del conectivismo por George Siemens, la cual se centra en el aprendizaje en entornos digitales y destaca el uso del pódcast como herramienta tecnológica para facilitar la conexión y colaboración entre estudiantes y profesores, así como el acceso a redes de conocimiento más amplias.

#### **1.3.2. Práctica**

La presente investigación tiene como objetivo ampliar el conocimiento sobre cómo los pódcast pueden mejorar la expresión oral en el idioma inglés. Esto nos permitirá comparar los resultados con otros estudios similares y explorar posibles variaciones en el futuro. Además, esta investigación tiene como objetivo brindar información valiosa tanto para los docentes como para los estudiantes de la Institución Educativa Particular "San Andrés" con el fin de mejorar el aprendizaje del inglés como segunda lengua.

#### **1.3.3. Metodológica**

Esta investigación se fundamenta en el método hipotético – deductivo debido a que se realizó mediante la formulación de hipótesis, y el análisis de datos. Además, se usarán ciertas técnicas e instrumentos de recolección de datos las cuales servirán de ejemplo para investigaciones futuras.

## **1.4. Delimitación de la investigación**

### **1.4.1. Espacial**

La investigación que realizaré se llevará a cabo en la Institución Educativa Particular “San Andrés”, ubicada en la provincia Cajamarca. Esta selección se debe a que la institución educativa representa un entorno relevante en el área de la investigación.

### **1.4.2. Temporal**

La investigación se llevará a cabo en un periodo comprendido desde el noviembre del 2023 hasta enero del año 2024. Esta extensión permitirá obtener un panorama completo sobre la relación entre las variables de estudio en la I.E.P. “San Andrés”.

## **1.5. Objetivos de la investigación**

### **1.5.1. Objetivo general**

Determinar la relación entre el uso del pódcast y la expresión oral en el Área de inglés de los estudiantes del tercer grado de secundaria de la I.E.P. “San Andrés”, Cajamarca, 2024.

### **1.5.2. Objetivos específicos**

**OE1:** Identificar la relación entre el uso del pódcast y la pronunciación en el Área de inglés de los estudiantes del tercer grado de secundaria de la I.E.P. “San Andrés”, Cajamarca, 2024.

**OE2:** Identificar la relación entre el uso del pódcast y el vocabulario en el Área de inglés de los estudiantes del tercer grado de secundaria de la I.E.P. “San Andrés”, Cajamarca, 2024.

**OE3:** Identificar la relación entre el uso del pódcast y la gramática en el Área de inglés de los estudiantes del tercer grado de secundaria de la I.E.P. “San Andrés”, Cajamarca, 2024.

## CAPITULO II

### MARCO TEÓRICO

#### 2.1. Antecedentes de la investigación

##### 2.1.1. Antecedentes internacionales

García (2023) en su estudio titulado *“El uso del pódcast y la expresión oral en el Área de inglés de los estudiantes de secundaria”* sustentado ante la Universidad Abierta de Cataluña – España. Los resultados indican que existe una correlación entre el uso de pódcasts y el aprendizaje del inglés, se evidenció que el uso de pódcasts se correlaciona positivamente con la mejora en la competencia comunicativa oral de los estudiantes, así como en su comprensión de formatos de audio, los datos indican que los estudiantes deben enfocar en la creación y escucha de pódcasts para mejorar su vocabulario, así mismo el uso de esta herramienta digital está asociado a un aumento en la motivación y el interés por el aprendizaje del idioma, lo que a su vez facilita una mayor interacción en clase, del mismo modo los estudiantes desarrollan una mejor actitud hacia la gestión de errores, entendiendo estos como oportunidades de mejora, lo que contribuye a crear un ambiente de respeto y colaboración, esta relación entre el uso de pódcasts y el aumento en la calidad de la interacción comunicativa refuerza la idea de que las herramientas digitales es un recurso eficaz en el aprendizaje del idioma inglés.

Gómez y Palma (2020) en su estudio sobre *“El podcast y habilidades orales del idioma Inglés como lengua extranjera en estudiantes de nivel secundario”* sustentado ante la Universidad de los Andes – Colombia. Los resultados indican que el uso de pódcasts en la enseñanza del inglés resalta la efectividad de esta estrategia didáctica en el desarrollo de habilidades orales, los pódcasts, ya sean elaborados por el docente, auténticos o creados por los estudiantes, han demostrado ser herramientas valiosas para mejorar la expresión oral y la comprensión auditiva. Los resultados indican una correlación significativa entre

los podcasts y el aprendizaje del idioma inglés, por lo que la elaboración de podcasts no solo puede facilitar la práctica del idioma, sino que también puede fomentar competencias esenciales, como la documentación, síntesis y organización de ideas, enriqueciendo así el proceso de aprendizaje.

Cárdenas y Ramirez (2020) en su estudio sobre “*Uso de podcast en la enseñanza de la lengua inglesa en estudiantes de tercer grado de secundaria*” sustentado ante la Universidad Distrital Francisco José de Caldas Bogotá - Colombia. Sus resultados demuestran que existe una relación positiva significativa entre el uso de podcasts y el aprendizaje del inglés, a medida que los estudiantes utilizan podcasts en su proceso de aprendizaje, se observa una mejora en su competencia en el idioma, especialmente en habilidades como la expresión oral y la comprensión auditiva, los estudiantes que participan activamente en la creación y escucha de podcasts presentan un aumento en su motivación y compromiso con el aprendizaje del inglés, esta correlación implica que el uso de podcasts no solo enriquece el vocabulario, sino que también fomenta actitudes positivas hacia el aprendizaje, permitiendo a los alumnos practicar el idioma a su propio ritmo y de acuerdo con sus intereses; del mismo modo la utilización de podcasts está asociada con la implementación de métodos de evaluación alternativos, como la autoevaluación y la coevaluación, lo que conlleva a un mayor nivel de motivación y un rendimiento académico superior en el aprendizaje del idioma.

### **2.1.2. Antecedentes nacionales**

Culqui (2022) en su tesis de doctorado titulado “*Uso de podcast en la escritura de textos en inglés en estudiantes de secundaria de una Institución Educativa, S.J.L*” presentado a la Escuela de Posgrado, Universidad César Vallejo, tuvo como objetivo de investigación determinar la influencia del uso del podcast en la escritura de diversos tipos de textos en inglés de los estudiantes de segundo grado de secundaria de una Institución

Educativa, SJL – 2021. Esta fue una investigación de enfoque cuantitativa, tipo aplicada, de diseño experimental, la muestra estuvo conformada por dos secciones de segundo grado de secundaria, el Grupo Experimental (GE) con 25 estudiantes y el Grupo Control (GC) también con 25 estudiantes, quienes tienen iguales criterios de inclusión como es edad, contexto, entre otros. El instrumento aplicado (pre y post test) fue una Lista de Cotejo para medir la variable; fue validado por juicio de expertos y con una confiabilidad aceptable de 0,865; 0,77 según la prueba de Kuder-Richardson por ser de medición dicotómica. Los resultados descriptivos en el post test demostraron que el GC un 52% se ubicó en nivel inicio, el 48% en proceso; sin embargo, un 4% del GE se ubicó en el nivel proceso y el 96% en el nivel satisfactorio, con  $p=0,000 < 0,05$ ; entonces, se mostró que ambos grupos presentan disconformidades significativas en sus niveles de logro. En el contraste de la Hipótesis General, se apreció que la comparación de rangos promedio fue de 37,76 del grupo experimental frente a 13,24 del grupo control siendo distintas se señaló que existen diferencias entre ambos grupos de estudio teniendo un mayor nivel de logro el grupo experimental, además la prueba de U-Mann-Whitney:  $p=0,000 < 0,05$  y  $Z=-6,433 < -1,96$  (punto crítico al 95% del nivel de confianza) confirman lo anterior de tal manera que existen diferencias significativas entre los grupos de estudio.

Vilcañaupa (2022) en su tesis de Maestría titulado “*Aprendizaje cooperativo y expresión oral en inglés en una institución educativa, Satipo*”, presentada en la Escuela de Posgrado, Universidad César Vallejo, tuvo como objetivo establecer la influencia del aprendizaje cooperativo en la expresión oral en inglés en escolares de una Institución educativa, Satipo, 2021. La metodología que se utilizó fue de tipo básica, se indagó información sobre la problemática de estudio, el diseño fue no experimental, correlacional de corte transversal. La población censal fue conformada por 83 educandos; se empleó un cuestionario sobre la competencia aprendizaje cooperativo y la expresión oral, ambos



cumplieron con los requerimientos de validez por juicio de expertos y la confiabilidad. Se manejó el chi cuadrado para determinar la influencia e interdependencia entre las variables de estudio. Así mismo, se usó el cuadrado de Nagelkerke para estimar la varianza de una variable dependiente sobre otra independiente cuyo resultado fue que el aprendizaje cooperativo influyó en la expresión oral, por cuanto el puntaje Wald de 11.526 que es mayor de 4 que viene hacer el punto de corte para el modelo de análisis y es reforzado por  $p = 0,000 < 0.05$  que permite el rechazo de la hipótesis nula e inferir que el aprendizaje cooperativo influye significativamente en la expresión oral con una intensidad alta.

Prado (2020) en su estudio de maestría titulado “*El podcast en la mejora de la expresión oral en inglés en estudiantes de secundaria*”, presentado ante la Universidad San Martín de Porres – Lima. La investigación fue de enfoque cuantitativo. Los resultados indican que existe una relación positiva significativa entre el uso de pódcasts y el desarrollo de la expresión oral en inglés en estudiantes, los análisis estadísticos mostraron un valor de significancia de 0.000, lo que sugiere que se observa mejoras notables en diversas dimensiones de la expresión oral, incluyendo pronunciación, manejo del discurso, interacción comunicativa, así como en gramática y vocabulario; también se evidencia que el uso de pódcasts está relacionado con un aumento en el rendimiento, lo que refuerza la idea de que esta herramienta educativa puede potenciar significativamente las habilidades lingüísticas de los estudiantes, al rechazar la hipótesis nula y aceptar la hipótesis alterna, se confirma que el uso de pódcasts tiene una relación significativa con el aprendizaje del idioma inglés.

### **2.1.3. Antecedentes locales**

Pando (2023) en su tesis de licenciatura titulada “*El uso del pódcast y vodcast como recursos didácticos y la competencia “se comunica oralmente en inglés como lengua extranjera” en los estudiantes del 5to de secundaria de la I.E “Cristo Rey”*”, presentado

ante la Universidad Nacional de Cajamarca. Se planteó como objetivo determinar la relación que existe entre el uso del Pódcast y Vodcast como recursos didácticos y la competencia “Se comunica oralmente en inglés como lengua extranjera”. El tipo de investigación fue básica correlacional, con enfoque cuantitativo. Los resultados indican que existe una relación significativa entre el uso de pódcasts y vodcasts y la competencia de comunicación oral en inglés entre los estudiantes de 5to grado de secundaria de la Institución Educativa “Cristo Rey” – Maristas de Cajamarca en 2023. Con un nivel de confianza del 95% y un p-valor de 0,001, que es menor al nivel de significancia establecido (0,05), se rechazó la hipótesis nula y se aceptó la hipótesis general. El análisis de correlación de Pearson reveló valores muy altos: 0,970 para la competencia general, 0,924 para gramática y vocabulario, 0,863 para manejo de discurso y 0,870 para pronunciación, lo que subraya la efectividad de los pódcasts y vodcasts en el desarrollo de estas dimensiones lingüísticas. Además, se observó una correlación moderada de 0,507 en la dimensión de comunicación interactiva. Estos resultados sugieren que la integración de estas herramientas multimedia en el aula mejora significativamente el aprendizaje del inglés, promoviendo un entorno de enseñanza más atractivo y efectivo.

Hernández (2022) en su tesis de licenciatura, titulada *“Las TICS y la interacción oral del idioma inglés en las estudiantes del 5to. Grado de secundaria de la I.E.E. “Santa Teresita”- Cajamarca”*, presentado a la Escuela Académico Profesional de Educación, en la Universidad Nacional de Cajamarca, en su estudio de investigación abordó el problema de la relación entre las Tecnologías de la Información y la Comunicación (TIC) y la interacción oral en inglés en las estudiantes de quinto grado de secundaria de la Institución Educativa Emblemática "Santa Teresita" en Cajamarca, durante el año 2022. El objetivo general de su estudio fue determinar dicha relación entre las TIC y la interacción oral en inglés. El marco metodológico se basó en el uso del método científico y el método

hipotético deductivo, empleando un enfoque descriptivo correlacional en una investigación básica no experimental de naturaleza cuantitativa. La población total consistió en 246 estudiantes, y se seleccionó una muestra de 28 estudiantes para participar en el estudio. Se utilizó una encuesta como técnica de recolección de datos, utilizando un cuestionario con 20 ítems para cada variable, medidos en una escala de Likert. Sus resultados revelaron una correlación positiva alta entre las variables de las TIC y la interacción oral en inglés, con un valor de correlación de Pearson de 0,872. Se confirmó el logro del objetivo general de la investigación, ya que el resultado de la hipótesis general, con un nivel de confianza del 95% y un valor de p (sig = 0,001) menor que el nivel de significancia (0,05), llevó a la decisión de rechazar la hipótesis nula y aceptar la hipótesis general. Además, el valor de correlación de Pearson obtenido (0,872) demostró de manera concluyente que existe una correlación positiva alta entre las variables de las TIC y la interacción oral en inglés en las estudiantes de quinto grado de secundaria de la Institución Educativa Emblemática "Santa Teresita" en Cajamarca durante el año 2022.

Coronado (2020) en su tesis de licenciatura titulada *“Aplicación de estrategias para el desarrollo de capacidades en el área de inglés de los estudiantes del 5º grado de educación secundaria del colegio “Jorge Chávez Dartnell”, - Chota”*, presentado ante la Universidad Nacional de Cajamarca. Se planteó como objetivo determinar la relación de la implementación de estrategias en el desarrollo de capacidades en el área de inglés de los estudiantes. Los resultados indican que existe una relación significativa entre el uso de estrategias y el desarrollo de capacidades en el aprendizaje del inglés en estudiantes de 5º grado de Educación Secundaria del colegio Jorge Chávez Dartnell, se observa un incremento notable en la motivación de los estudiantes y en las competencias lingüísticas desarrolladas, la ejecución de las sesiones de aprendizaje sin inconvenientes sugiere que el uso de estas estrategias es efectivo en el proceso educativo; el análisis también muestra

que la relación entre el uso de estrategias pedagógicas y el desarrollo de capacidades en el área del inglés se manifiesta en una mayor disposición de los estudiantes para participar activamente en su aprendizaje; se subraya la efectividad de las estrategias utilizadas como un medio que no solo mejora el aprendizaje del inglés, sino que también promueve actitudes positivas hacia el proceso educativo en general.

## **2.2. Marco teórico – Marco conceptual**

### **2.2.1. Marco teórico**

#### **2.2.1.1. Teoría sobre la variable: Uso del podcast**

##### **A. Teoría del aprendizaje social – Albert Bandura**

El aprendizaje social, basado en la teoría propuesta por Albert Bandura, destaca la importancia de la observación y el modelado en el proceso de adquisición de conocimiento y habilidades. En el contexto educativo, esta teoría ha sido aplicada en diversas áreas, y en los últimos años ha surgido un interés creciente en explorar su relación con el uso de podcast como herramienta de aprendizaje.

Los podcast, como medio de comunicación digital, ofrecen a los estudiantes la oportunidad de acceder a una amplia gama de contenido auditivo, incluyendo entrevistas, debates, historias y conferencias. Según la teoría del aprendizaje social, los estudiantes pueden aprender de manera efectiva a través de la observación de modelos en los episodios de podcast. Al escuchar a hablantes nativos o expertos en el tema, los estudiantes pueden adquirir conocimientos sobre la pronunciación, entonación, vocabulario y estructuras lingüísticas utilizadas en la expresión oral.

La Teoría del Aprendizaje Social de Albert Bandura se relaciona directamente con el uso de podcast y la expresión oral en el área de inglés al enfatizar la importancia del modelado y la observación en el aprendizaje, a través de podcast, los estudiantes pueden escuchar a hablantes nativos o expertos, lo que les permite imitar patrones de

habla efectiva y mejorar su pronunciación y fluidez, además, la interacción social que se genera al discutir los temas de los podcasts fomenta la práctica colaborativa de la expresión oral, aumentando la confianza y la autoeficacia de los estudiantes en su capacidad para comunicarse; el contexto auténtico y relevante que ofrecen los podcasts enriquece la experiencia de aprendizaje, facilitando una comprensión más profunda del idioma y su uso en situaciones reales.

## **B. Teoría del conectivismo George Siemens**

Esta teoría está centrada en cómo el aprendizaje ocurre en entornos digitales, de esta manera podremos observar cómo el uso de podcasts como herramienta tecnológica de comunicación y difusión de información pueden facilitar la conexión y colaboración entre estudiantes y profesores, así como el acceso a redes de conocimiento más amplias. Pues el autor menciona que debemos dejar un poco de lado las teorías comunes en educación como lo son el cognitivismo, el constructivismo y el conductismo, pues estas teorías fueron planteadas cuando no existía la tecnología.

Es así como, el conectivismo plantea que el aprendizaje no solo se produce a través de la interacción con el entorno físico, sino también a través de la participación en redes y comunidades en línea. En el caso del aprendizaje del inglés, los podcasts ofrecen una amplia gama de contenido auténtico, como conversaciones, entrevistas, historias y debates, que permiten a los estudiantes sumergirse en el idioma y familiarizarse con diferentes acentos y estilos de comunicación. Al acceder a estos recursos a través de plataformas en línea, los estudiantes pueden conectarse con hablantes nativos, expertos en el idioma y otros estudiantes de inglés en todo el mundo, lo cual puede enriquecer su experiencia de aprendizaje.

Los podcasts también fomentan la autonomía y la autorregulación del aprendizaje. Los estudiantes pueden elegir los temas y géneros de podcasts que les

interesen, adaptando su aprendizaje a sus preferencias y necesidades individuales. Además, la portabilidad de los pódcast permite a los estudiantes aprender en cualquier momento y lugar, lo que les brinda flexibilidad y comodidad en su proceso de adquisición del inglés. Al poder escuchar los pódcast mientras realizan otras actividades, como desplazarse o hacer ejercicio, los estudiantes pueden aprovechar al máximo su tiempo y convertir cada momento en una oportunidad de aprendizaje.

La colaboración en línea es otro aspecto clave del conectivismo y puede ser facilitada por los pódcast. Los estudiantes pueden participar en comunidades en línea donde comparten y discuten episodios de pódcast, comparten recursos y brindan retroalimentación entre ellos. Esto fomenta la interacción social y el intercambio de conocimientos, permitiendo a los estudiantes aprender no solo del contenido del pódcast, sino también de las experiencias y perspectivas de otros estudiantes y hablantes nativos. La colaboración en línea también puede incluir la creación y producción de pódcast propios, lo que brinda a los estudiantes la oportunidad de practicar y mejorar sus habilidades de expresión oral en inglés.

Los principios del conectivismo desde la perspectiva de Siemens abarcan diversas ideas fundamentales. En primer lugar, el aprendizaje y el conocimiento se nutren de la diversidad de opiniones, lo que implica conectar nodos o fuentes especializadas de información. Además, se reconoce que el aprendizaje puede residir en dispositivos no humanos, ampliando así las posibilidades de adquirir conocimiento. Es crucial comprender que la capacidad de adquirir nuevos conocimientos es más valiosa que el conocimiento en sí en un momento determinado. Para facilitar un aprendizaje continuo, es necesario mantener y nutrir las conexiones entre diferentes áreas, ideas y conceptos. La actualización constante, es decir, el acceso a información precisa y actualizada es el objetivo de todas las actividades de aprendizaje conectivista.

Asimismo, se reconoce que la toma de decisiones en sí misma es un proceso de aprendizaje. La elección de qué aprender y cómo interpretar la información se ve influenciada por una realidad en constante cambio. Una decisión acertada hoy puede resultar errónea mañana debido a las modificaciones en el entorno informativo que impactan en la decisión tomada. (Coria, 2013)

La Teoría del Conectivismo de George Siemens se relaciona con el uso de pódcast y la expresión oral en el área de inglés al destacar la importancia de las conexiones y el aprendizaje en red en la era digital, esta teoría sugiere que el conocimiento se construye a través de redes de información y la interacción con otros, lo que se refleja en el uso de pódcast como una herramienta educativa; a través de pódcast, los estudiantes no solo acceden a contenido relevante sobre el idioma y su cultura, sino que también pueden conectarse con expertos y otros aprendices, creando una red de aprendizaje colaborativo, esta interacción facilita el desarrollo de habilidades de expresión oral, ya que los estudiantes pueden practicar el idioma en contextos auténticos y recibir retroalimentación en tiempo real; así, el pódcast se convierte en un medio que potencia el aprendizaje autónomo y continuo, permitiendo a los estudiantes construir su conocimiento de manera dinámica y conectada.

### **2.2.1.2. Teorías sobre la variable: Expresión oral**

#### **A. Teoría sociocultural de Lev Vygotsky (1978)**

Vygotsky en su teoría desarrolló un concepto al cual llamó: La Zona de Desarrollo Próximo (ZDP) siendo relevante para comprender el desarrollo de la expresión oral en el contexto del aprendizaje de una segunda lengua. La Zona de Desarrollo Próximo (ZDP) de Vygotsky subraya la importancia del apoyo social en el desarrollo del lenguaje oral. Los estudiantes pueden obtener grandes beneficios de la interacción con hablantes más competentes o tutores que los orienten y les proporcionen

un andamiaje (scaffolding) para mejorar sus habilidades lingüísticas. Este andamiaje puede abarcar desde la corrección de errores hasta el modelado lingüístico, así como retroalimentación específica que facilite al estudiante alcanzar un nivel de expresión oral más avanzado. (González, 2011)

Asimismo, la ZDP enfatiza la relevancia de la colaboración entre estudiantes y su participación en comunidades de práctica donde puedan interactuar y negociar significados con otros hablantes. Al colaborar en actividades comunicativas, como debates, presentaciones o discusiones grupales, los estudiantes tienen la oportunidad de practicar y mejorar su expresión oral en un entorno de apoyo.

Los tutores y maestros deben ser sensibles al nivel de competencia de los estudiantes y proporcionar el tipo adecuado de apoyo para impulsar su desarrollo lingüístico. Esto implica adaptar las actividades y las interacciones según la ZDP de cada estudiante, ofreciendo desafíos que estén dentro de su alcance con un poco de ayuda adicional. La teoría de Vygotsky y su concepto de ZDP tienen profundas implicaciones para la educación y el diseño de programas de enseñanza. Promueve enfoques pedagógicos que fomentan la interacción social, la colaboración entre compañeros y la guía del instructor para maximizar el potencial de aprendizaje de los estudiantes.

La Teoría Sociocultural de Lev Vygotsky se relaciona con el uso de pódcast y la expresión oral en el área de inglés al resaltar la importancia de la interacción social y el contexto cultural en el aprendizaje. Vygotsky sostiene que el aprendizaje ocurre a través de la mediación social, donde los estudiantes desarrollan sus habilidades lingüísticas a través de la colaboración con otros; los pódcast proporcionan un entorno rico en contenido cultural y contextual, permitiendo a los estudiantes escuchar y reflexionar sobre el idioma en situaciones auténticas. Además, al discutir los pódcast en grupo, los



estudiantes pueden participar en diálogos significativos, lo que refuerza su comprensión y mejora su expresión oral. Esta interacción social y el acceso a diversas perspectivas culturales enriquecen el aprendizaje del inglés, facilitando el desarrollo de competencias comunicativas en un contexto colaborativo y dinámico.

### **B. Teoría de Hipótesis de la Entrada Comprensible de Stephen Krashen (1981)**

Krashen (1985) postula que los estudiantes adquieren un idioma de manera natural cuando están expuestos a un lenguaje comprensible que se encuentra ligeramente por encima de su nivel actual de dominio. En el contexto de la expresión oral, esto implica que los estudiantes pueden desarrollar sus habilidades hablando inglés proporcionándoles oportunidades para escuchar y comprender inglés hablado a un ritmo adecuado y con un vocabulario y estructuras gramaticales familiares.

Por lo tanto, para promover la expresión oral en el aprendizaje del inglés según la teoría de Krashen (1985) es fundamental proporcionar a los estudiantes experiencias de escucha que sean tanto comprensibles como desafiantes. Esto puede lograrse mediante el uso de una variedad de recursos, como audios, podcasts, videos, o incluso conversaciones dirigidas en el aula, donde los estudiantes estén expuestos a inglés auténtico pero adaptado a su nivel de competencia. Es importante que el contenido sea interesante y relevante para los estudiantes, ya que esto aumentará su motivación para participar activamente en la escucha y comprensión del idioma.

Al escuchar y comprender el inglés hablado de esta manera, los estudiantes tienen más probabilidades de internalizar el lenguaje y eventualmente producirlo de manera más fluida y precisa en sus propias expresiones orales. Esta internalización del lenguaje se debe a la capacidad del cerebro para absorber y procesar el input lingüístico

de manera natural, lo que facilita el desarrollo de la expresión oral de forma gradual y orgánica.

La Teoría de la Hipótesis de la Entrada Comprensible de Stephen Krashen se relaciona con el uso de pódcast y la expresión oral en el área de inglés al enfatizar la importancia de proporcionar a los estudiantes input comprensible para facilitar el aprendizaje de una lengua, según Krashen, los estudiantes aprenden mejor cuando están expuestos a un lenguaje que es ligeramente superior a su nivel actual, lo que les permite entender y procesar la información. Los pódcast, al ofrecer contenido auténtico y contextualizado, sirven como una valiosa fuente de input comprensible, ya que presentan el idioma en un formato accesible y atractivo, al escuchar pódcast en inglés, los estudiantes no solo mejoran su comprensión auditiva, sino que también adquieren vocabulario y estructuras gramaticales de manera natural, esta exposición constante al idioma facilita la producción oral, ya que los estudiantes se sienten más preparados para comunicarse al tener un contexto rico en ejemplos de uso del lenguaje en situaciones reales.

## **2.2.2. Marco conceptual**

### **2.2.2.1. El uso del pódcast**

El término "pódcast" se deriva de la combinación de dos palabras clave: "pod" que proviene del popular reproductor de música "iPod" y "broadcast", que se refiere a la acción de difundir o transmitir contenido. Al unir estas dos palabras, surgió el término "pódcast". Esta forma de comunicación digital ha ganado popularidad en los últimos años, ya que permite a las personas acceder a una amplia gama de contenido de audio o video en línea. Los oyentes pueden disfrutar de sus pódcast favoritos en cualquier momento y lugar, ya sea a través de sus dispositivos móviles o computadoras. La versatilidad y comodidad de los pódcast han llevado a su

crecimiento exponencial en la industria del entretenimiento y la educación. Desde programas de entrevistas y debates hasta narraciones de historias y lecciones educativas, etc. Los podcasts ofrecen una experiencia única y personalizada para los oyentes. Con solo unos pocos clics, puedes sumergirte en un mundo de conocimiento, entretenimiento y descubrimiento a través de este medio de comunicación moderno y accesible. (YZIDI, 2024)

De acuerdo con Solano y Sánchez (2010), definen al podcast educativo como una herramienta didáctica que consisten en archivos de audio con contenido educativo planificado. Estos pueden ser creados por docentes, estudiantes, empresas o instituciones. Su principal ventaja radica en la facilidad para difundir contenidos de audio de forma estructurada, permitiendo a los usuarios repetir y revisar el material tantas veces como sea necesario. Adicionalmente, los podcasts educativos ofrecen la posibilidad de dirigirse a un público específico, distribuir contenido de manera regular y periódica a través de sistemas de sindicación, y mantener a los usuarios informados sobre actualizaciones o modificaciones en los contenidos realizadas por docentes, estudiantes o expertos. En esencia, los podcasts educativos se consolidan como recursos valiosos para el aprendizaje, ofreciendo flexibilidad, accesibilidad y la posibilidad de personalizar la experiencia educativa. (YZIDI, 2024)

Según Quintana et al. (2016), sostienen que el podcast ha surgido como una forma de transmitir contenido auditivo, como parte de la transformación de la radio tradicional hacia un formato en línea conocido como ciber radio. A diferencia de la radio convencional, el podcast no necesita ser transmitido en vivo; los programas se pueden grabar previamente y luego distribuir de manera no simultánea a través de internet. Esto permite a los usuarios buscar, escuchar y descargar los episodios en cualquier momento y lugar, utilizando dispositivos móviles o computadoras. La

popularidad del pódcast ha crecido debido a su flexibilidad y accesibilidad, lo que ha llevado a su integración en diversos campos, incluida la educación superior. El pódcast se ha convertido en una herramienta versátil que facilita la creación, expresión, integración y mediación del conocimiento. Como plataforma de creación, permite a los estudiantes explorar nuevos formatos y estilos de expresión, promoviendo la presentación de ideas y el desarrollo de habilidades comunicativas.

#### **2.2.2.1.1. Ventajas de usar pódcast en el aula**

Según La Universidad en Internet (2022) los beneficios de utilizar pódcasts como recurso didáctico:

- a) Mejora de la expresión oral y escrita: Los pódcasts fomentan el desarrollo de habilidades lingüísticas, tanto al escuchar como al crear contenido. La preparación de un pódcast implica investigación, redacción de guiones y práctica de lectura en voz alta, mejorando la estructura del discurso, la claridad en la expresión y las habilidades de oratoria.
- b) Aprendizaje de idiomas: Los pódcasts son una herramienta valiosa para el aprendizaje de lenguas extranjeras, especialmente para mejorar la comprensión auditiva y la pronunciación. Exponen a los estudiantes a conversaciones auténticas y diversos acentos, facilitando la inmersión lingüística.
- c) Competencia digital: La creación de pódcasts desarrolla habilidades tecnológicas, incluyendo el uso de software de edición de audio, manejo de efectos sonoros y familiarización con plataformas de distribución de contenido digital.
- d) Accesibilidad: Existe una amplia variedad de plataformas gratuitas para crear y distribuir pódcasts, como iVoox, Mixcloud, Spreaker, y Anchor, haciendo que esta herramienta sea accesible para instituciones educativas con diferentes recursos.

- e) Creatividad: La producción de podcasts estimula la creatividad en la narración, el uso del lenguaje y la incorporación de elementos sonoros para enriquecer el contenido.
- f) Trabajo colaborativo: La creación de podcasts en grupo fomenta el trabajo en equipo, desarrollando habilidades de colaboración, comunicación y resolución de problemas.
- g) Motivación: Los podcasts ofrecen una forma de aprendizaje más interactiva y cercana a los intereses de los estudiantes, especialmente en los niveles de primaria superior y secundaria, aumentando su participación y compromiso con el aprendizaje.
- h) Consolidación y ampliación de conocimientos: Los podcasts sirven como material complementario para reforzar y expandir los temas vistos en clase, ofreciendo una alternativa dinámica a los métodos tradicionales de repaso y profundización de contenidos.

#### **2.2.2.1.2. Cómo usar los podcast en clase**

Al incorporar los podcasts como herramienta educativa, es crucial adoptar un enfoque bidireccional que involucre tanto a docentes como a estudiantes en la creación de contenido; los educadores pueden utilizar podcasts existentes o crear los suyos propios, mientras que la participación de los alumnos en la producción ofrece la ventaja adicional de personalizar el contenido según las necesidades específicas de cada clase o estudiante. Cuando los estudiantes son los creadores de podcasts, es fundamental establecer claramente los objetivos de la actividad antes de comenzar, esto incluye familiarizar a los alumnos con la plataforma de creación y explicar los aspectos técnicos básicos, como la duración recomendada. En la educación primaria, los podcasts pueden emplearse para explicar conceptos científicos como el ciclo del

agua, narrar cuentos que exploren las emociones, o investigar tradiciones locales. Para estudiantes de secundaria y bachillerato, las aplicaciones pueden ser más avanzadas, incluyendo resúmenes de lecturas obligatorias, repaso de gramática en idiomas extranjeros, o análisis de obras de arte significativas, este método permite adaptar el aprendizaje a diferentes niveles educativos y materias, fomentando la participación activa de los estudiantes en su proceso de aprendizaje y ofreciendo una forma innovadora de abordar diversos temas del currículo. (Unir, 2022)

### **2.2.2.1.3. ¿Cómo se hace un Pódcast?**

Según Molano (2024) crear un pódcast es un proceso accesible que requiere una planificación estructurada y objetivos claros. Aquí tienes una guía simplificada para iniciar tu podcast:

- a) Selecciona un tema central para tu pódcast que refleje tus intereses y conocimientos.
- b) Determina el formato: monólogo, entrevistas, o discusiones en grupo, y si incluirás invitados especiales.
- c) Desarrolla la identidad de tu pódcast, incluyendo un nombre atractivo, diseño de logo y una estética visual coherente.
- d) Identifica tu audiencia objetivo para adaptar el contenido a sus intereses y necesidades.
- e) Establece la duración de los episodios y la frecuencia de publicación que puedas mantener consistentemente.
- f) Selecciona herramientas de edición de audio y plataformas de alojamiento que se ajusten a tus habilidades y recursos.
- g) Lanza tu pódcast y promociona activamente en la comunidad de podcasting y redes sociales relevantes.

#### 2.2.2.1.4. Características de un Pódcast

Los pódcasts se caracterizan por varios elementos distintivos:

- a) Enfoque temático: Se centran en un tema específico, abarcando una amplia gama de áreas como periodismo, entretenimiento, ciencia, deportes o historia.
- b) Duración flexible: Típicamente duran entre 20 minutos y una hora, aunque esto puede variar según el contenido y el formato.
- c) Accesibilidad digital: Están disponibles en diversas plataformas de streaming y sitios web especializados en pódcasts.
- d) Programación regular: Suelen seguir un calendario de publicación consistente, ya sea diario, semanal o en días específicos.
- e) Presentadores constantes: Cuentan con anfitriones recurrentes que crean y presentan el contenido, estableciendo una conexión con la audiencia.
- f) Producción dinámica: Pueden incluir invitados especiales y elementos adicionales como música o efectos sonoros para enriquecer la experiencia auditiva.

Estos elementos se combinan para crear un formato de medio digital único, adaptable y atractivo para diversos públicos y propósitos. (SABER, 2024)

#### Figura 1

*Características de un pódcast*

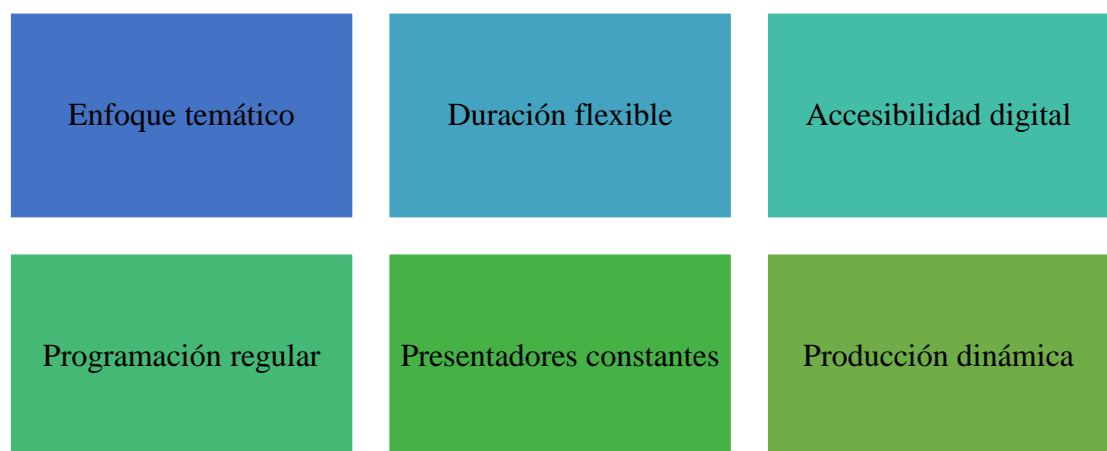

*Nota.* Elaboración propia.

### 2.2.2.1.5. Tipos de Pódcast

Los pódcasts se pueden categorizar según su contenido y formato de grabación y distribución, entre las variedades más comunes se encuentran:

- a) Pódcasts de audio: El formato más extendido, comparable a un programa radial. Su ventaja principal es el reducido espacio que ocupan al descargarlos.
- b) Pódcasts educativos: Enfocados en la transmisión de conocimientos sobre temas específicos, abarcan diversas áreas como matemáticas, historia, arte y ciencias de la salud, se adaptan a diferentes niveles de audiencia, desde principiantes hasta profesionales y niños.
- c) Pódcasts de video: Ofrecen contenido audiovisual, permitiendo ver a los creadores, suelen requerir mayor producción y son frecuentemente elegidos por pódcasters experimentados.
- d) Screencasts: También llamados "videografías", consisten en grabaciones de pantalla que muestran las acciones del usuario en un ordenador, pueden incluir narración o música de fondo, son especialmente populares entre programadores, diseñadores y gamers para crear tutoriales, guías o demostraciones de su trabajo o habilidades en videojuegos. (SABER, 2024)

#### Figura 2

*Tipos de pódcast*



*Nota.* Elaboración propia.



### 2.2.2.1.6. ¿Cómo ponerlo en práctica?

a) Pre-producción: Esta fase implica definir con precisión el tema a tratar. Una vez establecido, es crucial realizar una investigación exhaustiva, recopilando datos interesantes para captar la atención de la audiencia. Es fundamental elaborar un guion estructurado que incluya una introducción, el contenido principal y una conclusión. Se recomienda mantener constantes la introducción y el cierre para facilitar la identificación del pódcast.

b) Producción: En esta etapa se lleva a cabo la grabación del pódcast. El equipo necesario puede variar desde un micrófono y una grabadora hasta simplemente un teléfono inteligente, que integra ambas funciones. La elección del equipo dependerá del nivel de profesionalismo deseado.

c) Post-producción: Esta última fase consiste en revisar la grabación y realizar las ediciones necesarias. Se puede mejorar la calidad del pódcast incorporando efectos sonoros o música de fondo, lo cual ayuda a mantener el interés de los oyentes.

(Tiching, 2024)

**Figura 3**

*Fases de un pódcast*

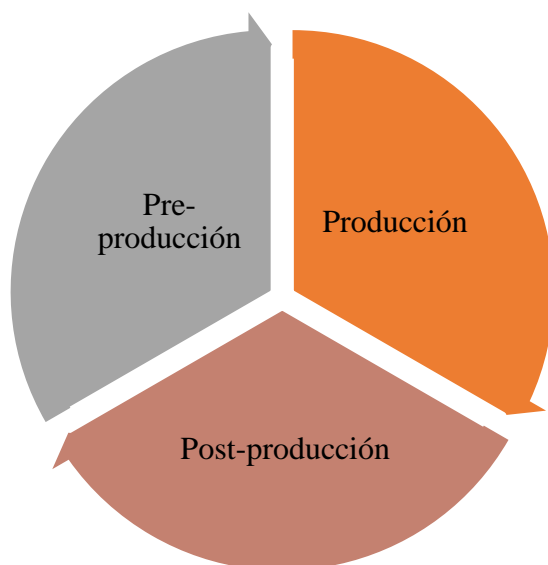

*Nota.* Elaboración propia.

### **2.2.2.1.7. Dimensiones del uso del podcast**

#### **A. Destrezas**

Los podcasts ofrecen una plataforma única para el desarrollo de una variedad de destrezas. En primer lugar, fomentan la habilidad de escucha activa, ya que los oyentes deben prestar atención a la narración y el contenido del podcast para comprender completamente el mensaje transmitido. Además, los podcasts pueden mejorar las habilidades de investigación al proporcionar información detallada sobre una amplia gama de temas, permitiendo a los oyentes profundizar en áreas de interés específicas. También promueven las habilidades de comunicación al exponer a los oyentes a una diversidad de estilos y tonos de voz, lo que puede ayudar en la expresión oral y en la comprensión de diferentes formas de comunicación.

#### **B. Comprensión**

Los podcasts son una herramienta poderosa para mejorar la comprensión al proporcionar explicaciones detalladas, análisis en profundidad y perspectivas diversas sobre una amplia gama de temas. Al ofrecer contenido de calidad y bien investigado, los podcasts pueden ayudar a los oyentes a profundizar en temas complejos y a adquirir un entendimiento más completo de los mismos. Además, al presentar diferentes puntos de vista y opiniones, los podcasts pueden ampliar la comprensión al desafiar las ideas preconcebidas y fomentar el pensamiento crítico. La narrativa también juega un papel importante en la comprensión, ya que puede hacer que la información sea más accesible y memorable para los oyentes.

#### **C. Contenido del Podcast**

- a. Contenido de entretenimiento:** Este tipo de contenido busca entretener y captar la atención de los oyentes con la finalidad de hacer pasar un rato agradable. Entre ellos están el podcast de opinión, humor, misterio, etc.

- b. Contenido educativo:** El pódcast sobre este tipo de contenido es una herramienta muy valiosa la cual puede ofrecer información o conocimiento en forma de audio o video. Esto permite adquirir nuevos intereses, conocimientos, etc.
- c. Contenido informativo:** Tal como menciona su nombre es del tipo de pódcast que ofrece información de cualquier tipo, con el fin de actualizar a las personas oyentes en especial en contextos periodísticos.
- d. Contenido de persuasión:** Este tipo de pódcast es el que menos audiencia tiene, sin embargo, trata de persuadir al público sobre algún ideal, como, por ejemplo: la política, la religión, etc. (Secretaría Nacional de Niñez, Adolescencia y Familia, 2020)

#### **2.2.2.2. La expresión oral en inglés**

La expresión oral es una destreza comunicativa que engloba distintos elementos de un idioma, como la forma de pronunciar las palabras, el vocabulario utilizado, la estructura gramatical, así como los conocimientos socioculturales y pragmáticos. El dominio de estos componentes lingüísticos permite que una persona sea competente en su habilidad de comunicarse verbalmente, lo que le permite desenvolverse de manera efectiva en diversas situaciones (MINEDU, 2024).

En concordancia con Ramírez (2002), la expresión oral se considera una habilidad comunicativa esencial que debe ser cultivada desde enfoques pragmáticos y educativos. Dado su carácter cotidiano y su relevancia en el ámbito educativo, se percibe como una destreza fundamental en diversas esferas de la vida. En otras palabras, la expresión oral desempeña un papel crucial en los procesos educativos al mejorar la comunicación. El enfoque comunicativo, la pragmática y el uso de medios tecnológicos están contribuyendo de manera significativa al desarrollo educativo actual. La globalización y la interculturalidad también influyen en la promoción de proyectos

educativos que enfatizan la importancia de desarrollar habilidades comunicativas en expresión. Por tanto, existe una creciente necesidad de fomentar el multilingüismo como parte de estos esfuerzos. La expresión oral en inglés es la capacidad para adaptar el discurso según el contexto comunicativo y la audiencia. Esto implica tener la habilidad de utilizar un registro de lenguaje adecuado según la situación, ya sea formal o informal, y ajustar el nivel de complejidad del discurso según el interlocutor. Además, la gestión del lenguaje no verbal, como el contacto visual, los gestos y las expresiones faciales, también influye en la efectividad de la comunicación oral en inglés, ya que complementa y refuerza el mensaje verbal. Además, la capacidad para improvisar y manejar situaciones de comunicación inesperadas o imprevistas, como responder preguntas improvisadas o participar en debates espontáneos, también es un aspecto importante de la expresión oral en inglés. Estos elementos añaden profundidad y versatilidad a la habilidad comunicativa y contribuyen a una comunicación efectiva en una variedad de contextos y situaciones. La capacidad de pronunciar correctamente las palabras permite una comunicación clara y comprensible, mientras que un vocabulario amplio y variado proporciona la riqueza necesaria para expresar ideas y conceptos con precisión. Además, comprender la estructura gramatical del idioma facilita la construcción de frases y oraciones coherentes. Además, el conocimiento de los aspectos socioculturales y pragmáticos del idioma, como las normas de cortesía, el uso de expresiones idiomáticas y la adaptación al contexto comunicativo, son esenciales para una comunicación exitosa y genuina.

#### **2.2.2.2.1. Capacidades de la expresión oral del inglés**

a) Comprensión de información explícita: El alumno extrae datos directamente expresados en el discurso oral.

- b) Interpretación y deducción: El estudiante construye significado, relacionando información explícita e implícita para llenar vacíos y comprender el mensaje completo, incluyendo elementos no verbales y paraverbales.
- c) Expresión coherente y adaptada: El alumno comunica ideas de manera lógica y organizada, ajustándose al contexto, propósito y destinatario, respetando normas socioculturales.
- d) Uso estratégico de recursos no verbales: El estudiante emplea gestos, movimientos, tono de voz y silencios para enfatizar o matizar significados.
- e) Interacción dinámica: El alumno alterna roles de hablante y oyente de manera fluida y pertinente para lograr su objetivo comunicativo.
- f) Reflexión y evaluación: El estudiante analiza críticamente tanto su propio discurso como el de otros, considerando forma, contenido y contexto. Esto implica distanciarse del texto oral, compararlo con otras fuentes y experiencias, y formar opiniones o juicios críticos sobre aspectos formales, de contenido e ideológicos, teniendo en cuenta el impacto en los interlocutores y el contexto sociocultural (Romo, 2017).

#### **2.2.2.2.2. Competencias de la expresión oral del inglés**

Según el MINEDU (2016) el estudiante se comunica oralmente en inglés utilizando diversos tipos de textos, puede deducir el tema, el propósito, los hechos y las conclusiones a partir de información implícita y explícita, además de interpretar la intención del interlocutor; se expresa de manera adecuada tanto en situaciones formales como informales, empleando una pronunciación y entonación claras; organiza y desarrolla ideas sobre un tema, las relaciona utilizando recursos cohesivos, un vocabulario variado y construcciones gramaticales apropiadas; utiliza también recursos no verbales y para-verbales para asegurar la efectividad del mensaje; reflexiona y evalúa lo que ha escuchado basándose en su conocimiento sobre el tema; en una conversación,

participa formulando y respondiendo preguntas sobre temas familiares o comunes, y evalúa las respuestas recibidas para contribuir, considerando las perspectivas de los demás.

Desempeños de Tercer Grado de Secundaria, cuando un estudiante "se comunica oralmente en inglés" y está en proceso de alcanzar el nivel esperado del ciclo VII, demuestra los siguientes desempeños:

- a) Obtiene información explícita y relevante, incluso de textos orales en inglés que contienen vocabulario variado y sinónimos. Reconoce el propósito comunicativo, participa activamente como oyente y se apoya en el contexto para comprender la información, incluso si esta es contrapuesta.
- b) Infiere información en inglés deduciendo características de personas, animales, objetos, lugares y hechos. Identifica el significado de palabras, frases y expresiones en su contexto, comprende secuencias temporales, relaciones de semejanza y diferencia, y causas y efectos. Deduce el tema central, las ideas complementarias y las conclusiones en textos orales, interpretando el sentido del mensaje con la ayuda de recursos verbales, no verbales y para-verbales del emisor.
- c) Expresa oralmente sus ideas y opiniones en inglés sobre diversos temas como festividades, lugares turísticos, intereses, comidas típicas, rutinas, eventos pasados, experiencias, planes, posibilidades, obligaciones y prohibiciones. Se adapta a sus interlocutores y al contexto, utilizando recursos no verbales y para-verbales para enfatizar la información y mantener el interés. Desarrolla ideas en torno a un tema ampliando la información de manera pertinente, organizando y jerarquizando las ideas con coherencia, cohesión y fluidez, estableciendo relaciones lógicas entre ellas mediante conectores coordinados y subordinados, incorporando un vocabulario

variado y construcciones gramaticales apropiadas, mayormente en oraciones complejas.

- d) Interactúa en diversas situaciones orales en inglés, formulando y respondiendo preguntas, haciendo comentarios, explicando y complementando ideas. Adapta sus respuestas a los puntos de vista y necesidades del interlocutor, aclarando y contrastando ideas con un vocabulario variado y una pronunciación y entonación inteligible.
- e) Reflexiona sobre el texto oral en inglés que escucha, opinando sobre el tema central, las características de personas, animales, objetos, lugares, secuencias temporales, el propósito comunicativo y las relaciones de semejanza y diferencia, así como las relaciones de causa y efecto y las conclusiones. Relaciona la información con sus conocimientos sobre el tema. (MINEDU, 2016)

#### **Figura 4**

##### *Desempeños del Tercer Grado de Secundaria*

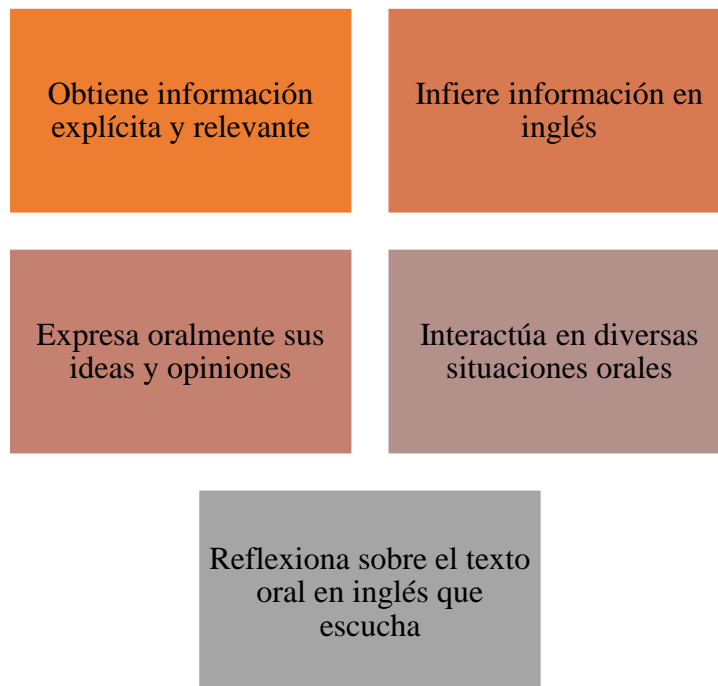

*Nota.* Elaboración propia.

### **2.2.2.2.3. Competencias de la expresión oral del inglés de los estudiantes de 3° grado de secundaria de la I.E.P. “San Andrés”, Cajamarca**

Los estudiantes de 3° grado de secundaria de la Institución Educativa Privada “San Andrés” en Cajamarca exhiben un sólido dominio de las competencias de expresión oral en inglés. Son capaces de captar y procesar información explícita y relevante de textos orales que contienen vocabulario variado y sinónimos, lo que les permite participar activamente en discusiones y debates; utilizan el contexto para comprender información que puede ser contrapuesta o compleja, demostrando una capacidad para inferir características, significados y relaciones dentro de diversos contextos, estos estudiantes identifican y articulan temas, ideas y conclusiones de manera efectiva. Son hábiles en expresar sus opiniones sobre una amplia gama de temas, adaptando su comunicación de acuerdo con los interlocutores y a la situación comunicativa, emplean recursos no verbales y para-verbales, como gestos, expresiones faciales y variaciones en el tono de voz, para mantener el interés y asegurar la claridad de su mensaje; en cuanto a la organización y desarrollo de sus ideas, los estudiantes muestran coherencia y fluidez. Utilizan vocabulario adecuado y estructuras gramaticales correctas para presentar sus puntos de vista de manera lógica y estructurada, además, demuestran habilidades avanzadas en la interacción durante las conversaciones. Formulan y responden preguntas con pertinencia, y hacen comentarios relevantes que enriquecen el intercambio; finalmente, los estudiantes reflexionan de manera crítica sobre los textos orales que escuchan, evaluando el propósito comunicativo y analizando las relaciones entre la información presentada, esto les permite no solo entender el contenido, sino también evaluar la efectividad del mensaje y su relevancia en el contexto dado.



### **2.2.2.2.1. Dimensiones de la expresión oral del inglés**

#### **A. Pronunciación**

La pronunciación es un aspecto fundamental en la expresión oral, ya que se refiere a la forma en que se articulan y emiten los sonidos de un idioma. También es crucial para asegurar que el mensaje sea comprendido de manera clara y precisa por los oyentes. Una buena pronunciación implica la correcta producción de los sonidos, así como la entonación, el ritmo y el acento al pronunciar palabras y frases. Así mismo, contribuye a una comunicación efectiva y facilita la transmisión precisa y natural del significado. Además, una pronunciación adecuada también influye en la fluidez y confianza al hablar en un idioma. (Iruela, 2024)

#### **B. Vocabulario**

Se prioriza la ampliación del léxico, que comprende el desarrollo y la diversificación del conjunto de palabras que una persona puede emplear de manera efectiva al comunicarse verbalmente. Esta ampliación implica no solo la adquisición de nuevas palabras, sino también la comprensión de su significado, uso y contexto apropiado. Además, se valora la precisión léxica, que se refiere a la capacidad para seleccionar y utilizar las palabras adecuadas con el fin de transmitir un significado específico de manera clara y concisa. Esto implica no solo conocer un amplio repertorio de términos, sino también saber cómo aplicarlos correctamente según el contexto y la intención comunicativa. Asimismo, se destaca la importancia de las colocaciones y las frases idiomáticas, que son combinaciones de palabras comunes y naturalmente aceptadas en el idioma. La habilidad para utilizar estas expresiones de manera apropiada no solo enriquece la expresión oral, sino que también añade fluidez y autenticidad al discurso, facilitando una comunicación más efectiva y natural (Castañeda, 2023).

## **C. Gramática**

Se destaca la importancia del dominio de diversas estructuras gramaticales, que abarcan el entendimiento y la capacidad para emplear correctamente diferentes formas gramaticales, tales como tiempos verbales, voz pasiva, condicionales, entre otros aspectos fundamentales del idioma. Además, se resalta la necesidad de mantener una adecuada concordancia gramatical, asegurando la correspondencia entre las partes de una oración, como el sujeto y el verbo, así como entre los pronombres y sus antecedentes, lo que garantiza la coherencia y la comprensión del mensaje transmitido. Asimismo, se enfatiza la coherencia y cohesión en el discurso oral, que se refiere a la organización lógica y la conexión fluida entre ideas, utilizando apropiadamente marcadores discursivos, pronombres de referencia y otros recursos lingüísticos para mantener la fluidez y la claridad en la comunicación oral. Estos aspectos gramaticales son fundamentales para garantizar una expresión oral efectiva y comprensible en inglés (Castañeda, 2023).

### **2.3. Definición de términos básicos**

- a. Pódcast:** Un pódcast es un audio o video que se puede presentar en uno o más episodios, con la finalidad de dar a conocer diversos temas y que pueden ser reproducidos en dispositivos electrónicos como tabletas, laptops, celulares, etc. Los cuales se pueden descargar y escuchar a cualquier hora del día. (Meijomil, 2022)
- b. Expresión oral:** La expresión oral es la capacidad oral que tenemos las personas para comunicar lo que sentimos, pensamos, creemos, de manera efectiva. (Equipo editorial, 2023)
- c. Contenido:** El contenido se refiere a la información que se proporciona de manera precisa y específica. Se trata del material y los datos que se presentan en un formato particular. (RAE, Contenido , 2014)

- d. Gramática:** La gramática es la que se encarga de estudiar la forma, reglas y estructuras de un idioma. (RAE, qué es gramática, 2014)
- e. Pronunciación:** La pronunciación se refiere a la forma en que se articulan los sonidos y palabras de un idioma específico. (RAE, Pronunciación, 2014)
- f. Vocabulario:** El vocabulario se compone de un conjunto de palabras y su respectivo significado. (RAE, Vocabulario, 2014)

## CAPITULO III

### MARCO METODOLÓGICO

#### 3.1. Caracterización y contextualización de la investigación

La Institución Educativa Privada "San Andrés" se encuentra en la Av. Universitaria S/N Ajoscancha sector 13, y cuenta con una infraestructura amplia y espaciosa, áreas verdes, un patio deportivo y estacionamiento. La entrada principal está al lado de la puerta trasera de la Universidad Nacional de Cajamarca, y recientemente se ha habilitado una nueva entrada al lado de la I.E. Guillermo Urrelo. La escuela tiene alrededor de 620 estudiantes y también dispone de un área de enfermería. Es una institución educativa privada católica la cual se enfoca en brindar una formación integral, innovadora e intercultural, fomentando el desarrollo de habilidades para la vida en sus estudiantes. La I.E.P. se encuentra en un nivel socioeconómico B, con la mayoría de los padres de familia siendo peruanos.

#### 3.2. Hipótesis de investigación

##### 3.2.1. Hipótesis general

Existe una relación positiva y significativa entre uso del pódcast y la expresión oral en el Área de inglés en los estudiantes de tercer grado de secundaria de la I.E.P. "San Andrés", Cajamarca, 2024.

##### 3.2.2. Hipótesis específicas

**HE1:** Existe una relación positiva y significativa entre el uso del pódcast y la pronunciación en el Área de inglés en los estudiantes de tercer grado de secundaria de la I.E.P. "San Andrés", Cajamarca, 2024.

**HE2:** Existe una relación positiva y significativa entre el uso del pódcast y el vocabulario en el Área de inglés en los estudiantes de tercer grado de secundaria de la I.E.P. "San Andrés", Cajamarca, 2024.

**HE3:** Existe una relación positiva y significativa entre el uso del pódcast y la gramática en el Área de inglés en los estudiantes de tercer grado de secundaria de la I.E.P. “San Andrés”, Cajamarca, 2024.

### **3.3. Variables de la investigación**

#### **3.3.1. Identificación de variables**

##### **Variable 1: Uso del pódcast**

**Definición conceptual:** Son una forma de contenido digital que se presenta en formato de audio o video con una temática específica que pueden ser escuchados o vistos a través de diversos dispositivos tecnológicos. Y permite al usuario acceder al contenido en el momento que más le convenga. (Ospina, 2022)

**Definición operacional:** Se enfoca en identificar y medir de manera cuantitativa cómo los estudiantes interactúan con el contenido de los pódcast en términos de destrezas, comprensión, expresión y desarrollo personal.

##### **Variable 2: La expresión oral**

**Definición conceptual:** Es la capacidad que tenemos los seres humanos de comunicar nuestras ideas, emociones o pensamientos verbalmente. (Equipo Editorial, 2023)

**Definición operacional:** Puede definirse operacionalmente como la capacidad de un estudiante para comunicar ideas, pensamientos, emociones o información de manera verbal, utilizando el lenguaje hablado de manera clara, efectiva y comprensible. Esto puede incluir aspectos como la pronunciación, vocabulario y gramática.

### **3.4. Operacionalización de variables**

### 3.4.1. Matriz de Operacionalización de variables

VARIABLES	DEFINICIÓN CONCEPTUAL	DEFINICIÓN OPERACIONAL	DIMENSIONES	INDICADORES	TÉCNICA	INSTRUMENTO
<b>VARIABLE 1</b> El uso del Pódcast	El uso del pódcast es una forma de contenido digital que se presenta en formato de audio o video con una temática específica que pueden ser escuchados o vistos a través de diversos dispositivos tecnológicos. Y permite al usuario acceder al contenido en el momento que más le convenga. (Ospina, 2022)	El uso del pódcast se enfoca en identificar y medir de manera cuantitativa cómo los estudiantes interactúan con el contenido en términos de destrezas, comprensión, expresión y contenido. Esta variable se va a medir a partir de tres dimensiones, destrezas, comprensión y contenido.	Destrezas	Habilidades de escucha Comprensión auditiva Habilidades de aprendizaje Habilidades de concentración	Encuesta	Cuestionario
			Comprensión	Entender temas complejos Discusión de diversos temas Exploración de temas		
			Contenido	Entretenimiento Educativo Informativo Persuasivo		
<b>VARIABLE 2</b>  La expresión Oral en el área de inglés	La expresión oral en el área de inglés es la capacidad que tenemos los seres humanos de comunicar nuestras ideas, emociones o pensamientos verbalmente. (Equipo Editorial, 2023)	La expresión oral se define operacionalmente como la capacidad de un estudiante para comunicar ideas, pensamientos, emociones o información de manera verbal, utilizando el lenguaje hablado de manera clara, efectiva y comprensible. La variable se mide a partir de tres dimensiones, pronunciación, vocabulario y gramática.	Pronunciación	Entonación	Registro	Actas de evaluación
				Inteligibilidad		
			Vocabulario	Términos específicos		
				Sinónimos y antónimos		
				Expresiones idiomáticas		
			Gramática	Tiempos verbales		
Correcta colocación de pronombres y preposiciones						

### **3.5. Población y Muestra**

#### **3.5.1. Población**

La población en estudio está conformada por los estudiantes de primero a quinto de nivel secundario de la Institución Educativa Particular "San Andrés", ubicada en Cajamarca, año 2024. Este grupo representa una muestra significativa dentro del contexto educativo de la institución, reflejando la diversidad y el dinamismo presentes en el proceso de enseñanza y aprendizaje. La elección de este grupo específico de estudiantes para el estudio puede ofrecer una visión representativa de las características, habilidades y necesidades educativas presentes en este nivel escolar.

#### **3.5.2. Muestra**

La muestra seleccionada para el desarrollo de la investigación es no probabilística, esto quiere decir que el investigador ha elegido la muestra por conveniencia, debido a que es de fácil acceso, está constituida por 21 estudiantes del 3° "A" del nivel secundaria de la Institución Educativa Particular "San Andrés", Cajamarca, 2024.

### **3.6. Unidad de análisis**

Está conformada por cada estudiante del tercer grado "A" del nivel secundaria de la I.E.P. "San Andrés", Cajamarca. 2024.

### **3.7. Métodos de investigación**

El método para este estudio es el método hipotético-deductivo, el cual se caracteriza por su aplicación en el análisis de situaciones reales a partir de la formulación de hipótesis y su contrastación con la evidencia empírica disponible, en este contexto, se plantea un proceso estructurado que parte de la observación y descripción detallada de la situación o fenómeno en estudio, seguido por la formulación de hipótesis que buscan explicar los posibles resultados o relaciones entre variables identificadas. La aplicación de este método en el presente estudio permitirá abordar de manera sistemática y rigurosa la investigación sobre la expresión oral en

inglés de los estudiantes del tercer grado del nivel secundario de la Institución Educativa Particular "San Andrés" en Cajamarca.

### 3.8. Tipos de investigación

La investigación es de tipo básica, lo que significa que su objetivo principal es generar nuevos conocimientos y profundizar en la comprensión de los principios fundamentales relacionados con el estudio, el comportamiento humano y la expresión. Según Muntané (2010), este tipo de investigación se centra en explorar preguntas fundamentales sobre cómo operan los sistemas educativos, para lograr esto, se emplean diversas metodologías, como la observación, la experimentación y el análisis de datos. La investigación básica no busca aplicaciones inmediatas o prácticas, sino que se enfoca en el entendimiento teórico; al observar fenómenos educativos y analizar los resultados, los investigadores pueden descubrir patrones y principios que ayudan a explicar cómo se produce el aprendizaje y la interacción en entornos educativos.

### 3.9. Diseño de investigación

El diseño correspondiente a la presente investigación es no experimental de corte transversal: “No experimental, debido a que la investigación se lleva a cabo sin manipular las variables. En este diseño, la población muestral que corresponde a los estudiantes del tercer grado del nivel secundario de la Institución Educativa Particular "San Andrés" en Cajamarca, es observada en su ambiente natural y en su realidad y no se somete a ninguna manipulación” (Valderrama, 2002, p.178).

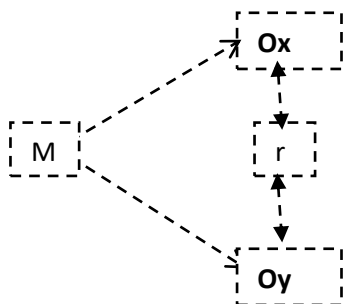

**Figura 5.** Diagrama del diseño de investigación



Por otro lado, la investigación es de corte transversal puesto que: “Se recolectan datos en un solo momentos en un tiempo único. Su propósito es describir variables y analizar su incidencia e interrelación en un momento dado” (Hernández, Fernández y Baptista, 2014, p.154).

### **3.10. Técnicas e instrumentos de recolección de datos**

#### **3.10.1. Técnicas**

Según Pérez (2007), una técnica se define como un conjunto de preguntas diseñadas para el investigado, cuya información es esencial para el investigador y está alineada con los objetivos del estudio; en este sentido, la técnica seleccionada para la recolección de datos en la presente investigación será la encuesta. Esta herramienta permitirá analizar la relación entre las variables y dimensiones objeto de estudio utilizando métodos estadísticos, proporcionando así una comprensión más profunda de los fenómenos investigados.

#### **3.10.2. Instrumentos**

Según Malhotra (2004), un instrumento en una investigación es: “Un acumulado formal de interrogaciones para obtener información, por lo general es sólo un elemento de un paquete de recopilación de datos que también puede incorporar procedimientos de trabajo de campo.

En esta investigación, se utilizará el cuestionario como instrumento principal, considerando las variables, dimensiones e indicadores correspondientes, además, se incorporarán instrumentos de registro y actas de evaluación para documentar y analizar de manera sistemática el desempeño y los resultados obtenidos, esto permite una recolección estructurada de datos, facilitando un análisis efectivo y una evaluación exhaustiva de los resultados del estudio.

### **3.11. Técnicas para el procesamiento y análisis de los datos**

El procesamiento de análisis de los datos se realizará mediante el programa de análisis estadístico SPSS versión 25, con el cual se procesa bases de datos ordenados, generando así tablas y figuras estadísticas a ser interpretadas, analizadas y discutidas, los valores estadísticos relacionados con los autores de los antecedentes. Estas tablas se utilizarán para la interpretación de los resultados, lo que es útil para la realización de conclusiones a partir de los datos, los datos se pueden analizar de manera descriptiva, para encontrar patrones y tendencias, o mediante el uso de pruebas estadísticas para determinar la significación estadística de las tendencias observadas.

### **3.12. Validez y confiabilidad**

#### **3.12.1. Validez**

Bernal (2010) la validez de un instrumento “tiene que ver con la medición del cuestionario y cuán bien lo hace”. Es por eso, que para la presente investigación se utilizara el juicio de dos expertos, para dar validez considerando la validez de contenido, de criterio y de constructo. Para la validez de los jueces, se utilizó un formato, que considera 3 criterios fundamentales en el proceso de la investigación: claridad, pertinencia, y relevancia, por cuanto el resultado señala aplicable.

#### **3.12.2. Confiabilidad**

Bernal (2010) define la confiabilidad como "la consistencia de las puntuaciones obtenidas por las mismas personas cuando se les evalúa en diferentes ocasiones utilizando los mismos cuestionarios." En el presente estudio, para determinar la fiabilidad de los instrumentos, se utilizará el coeficiente Alfa de Cronbach, que permite evaluar la consistencia interna de las escalas empleadas. Esto asegura que las mediciones sean coherentes y precisas a lo largo del tiempo.

**Tabla 1***Estadística de fiabilidad*

	<b>Variable</b>	<b>Alfa de Cronbach</b>	<b>Nº de Ítems</b>
<b>Variable 1</b>	El uso del Pódcast	0,703	15
<b>Variable 2</b>	La expresión oral en el área de inglés	0,716	15

*Nota:* procesamiento de datos en SPSS

En la tabla 1 se puede observar los resultados obtenidos teniendo en cuenta el índice de correlación del Alfa de Cronbach donde la primera variable Uso del Pódcast tiene una confiabilidad de 0.703 y la variable Expresión oral del idioma inglés tiene una confiabilidad de 0.716; el cual se considera que los resultados según, escala de valoración es muy confiable.

## CAPÍTULO IV

### RESULTADOS Y DISCUSIÓN

#### 4.1. Análisis descriptivo

##### 4.1.1. Variable 1: El uso del pódcast

**Dimensión:** Comprensión

**Tabla 1:**

*Consideras que los pódcast te ayudan a entender mejor los temas complejos.*

	Frecuencia	Porcentaje
Nunca	0	0.0 %
Casi nunca	1	4.8 %
A veces	12	57.1 %
Casi siempre	7	33.3 %
Siempre	1	4.8 %
Total	21	100.0 %

**Fuente.** Cuestionario que fue aplicado a los estudiantes del 3° “A” del nivel secundaria de la Institución Educativa Particular “San Andrés”, Cajamarca.

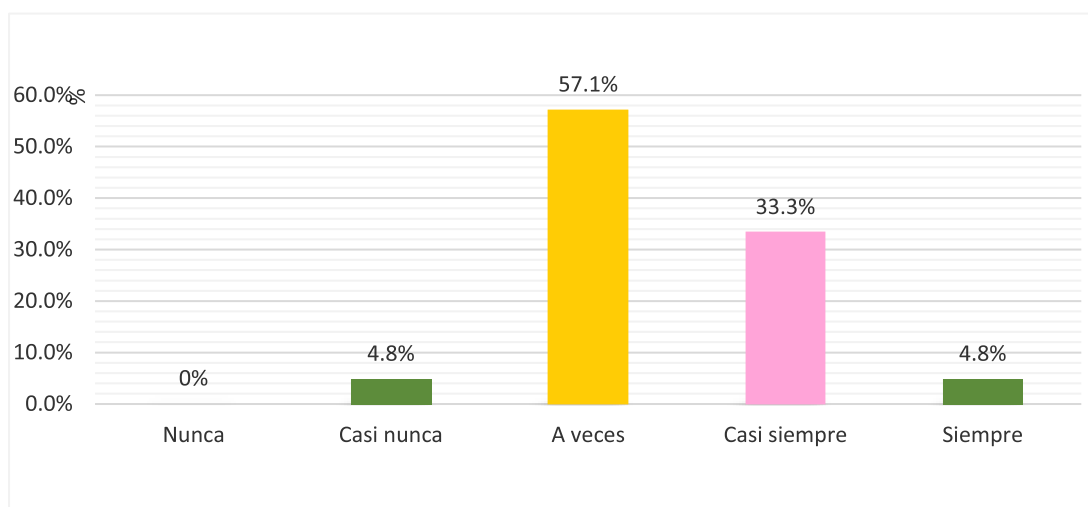

**Figura 6.** Distribución porcentual sobre el pódcast ayuda a entender los temas complejos

**Nota.**

Al examinar minuciosamente los resultados presentados tanto en la tabla como en la figura 6, se enfatiza en una amplia gama de experiencias y percepciones de los estudiantes en relación con el impacto de los pódcasts en la comprensión de conceptos complejos. El hecho de que el 57.1% de los encuestados considere que "a veces" el pódcast

es útil para entender temas complejos propone que esta modalidad de aprendizaje ofrece un valor considerable. Por otro lado, el 33.3% de los estudiantes encuentran que el podcast es útil "casi siempre" destacan la eficacia y la consistencia de esta modalidad de aprendizaje para abordar la complejidad académica. Probablemente hayan experimentado de manera recurrente los beneficios del podcast en su comprensión de temas difíciles, lo que indica un alto nivel de confianza en su proceso de estudio. El pequeño pero significativo porcentaje del 4.8% de estudiantes que encuentran el podcast les ayudan "siempre" a entender temas complejos. Por otro lado, el mismo porcentaje del 4.8% de estudiantes que indican que el podcast les resulta útiles "casi nunca" señalan una discrepancia en la efectividad percibida de esta modalidad de aprendizaje.

**Tabla 2**

*Consideras que los temas discutidos en los podcast son claros y fáciles de seguir*

	Frecuencia	Porcentaje
Nunca	0	0.0 %
Casi nunca	1	4.8 %
A veces	4	19.0 %
Casi siempre	11	52.4 %
Siempre	5	23.8%
Total	21	100.0 %

**Fuente.** Cuestionario que fue aplicado a los estudiantes del 3° "A" del nivel secundaria de la Institución Educativa Particular "San Andrés", Cajamarca.

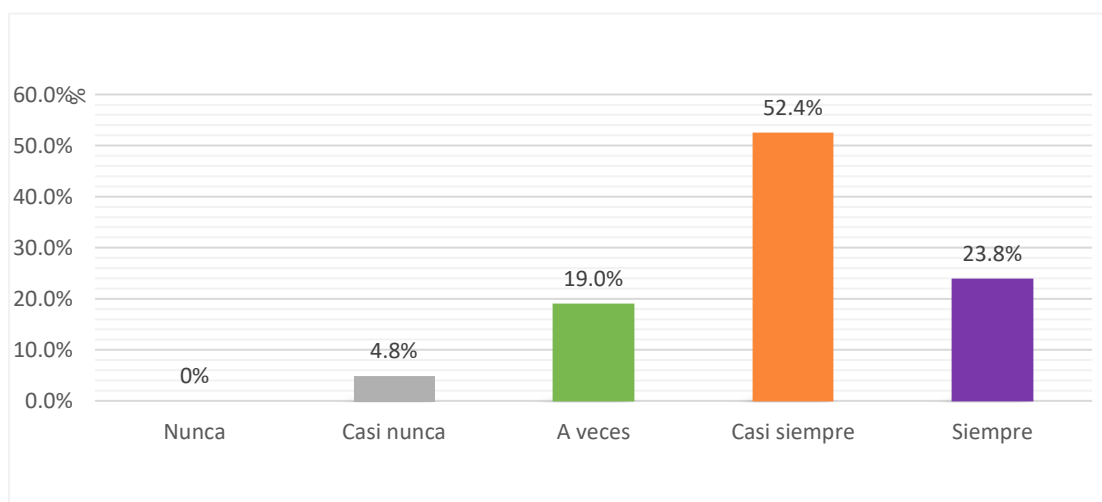

**Figura 7.** Distribución porcentual sobre consideras que los temas discutidos en los podcast son claros y fáciles de seguir

**Nota.**

Tal como se observa en la tabla y figura 7, se revela una perspectiva sobre la percepción de los estudiantes en relación con la claridad y accesibilidad de los temas discutidos en el pódcast. Este análisis minucioso pone de manifiesto que un significativo 52.4% de los encuestados considera que los temas abordados en los pódcast son consistentemente claros y fáciles de seguir, calificándolos como "casi siempre". Además, una considerable fracción equivalente al 23.8% de la muestra percibe que los temas son "siempre" claros y fácilmente comprensibles, evidencia una alta satisfacción con la claridad y la accesibilidad de los temas discutidos en los pódcast. Sin embargo, un porcentaje del 19.0% considera que la claridad de los temas discutidos en los pódcasts es "a veces" clara y fácil. Reconociendo que, si bien el pódcast puede ofrecer claridad en ciertas ocasiones, también pueden encontrar dificultades para seguir algunos temas. Por otro lado, una minoría representada por el 4.8% de los estudiantes señala que los temas discutidos en el pódcast son "casi nunca" claros ni fáciles de seguir. Esta percepción insinúa una falta de claridad y accesibilidad en la presentación de los contenidos del pódcast.

**Tabla 3**

*Consideras que los pódcast permiten revisar la información a mi propio ritmo, lo que mejora mi comprensión*

	Frecuencia	Porcentaje
Nunca	0	0.0 %
Casi nunca	0	0.0 %
A veces	7	33.3 %
Casi siempre	9	42.9 %
Siempre	5	23.8 %
Total	21	100.0 %

**Fuente.** Cuestionario que fue aplicado a los estudiantes del 3° "A" del nivel secundaria de la Institución Educativa Particular "San Andrés", Cajamarca.

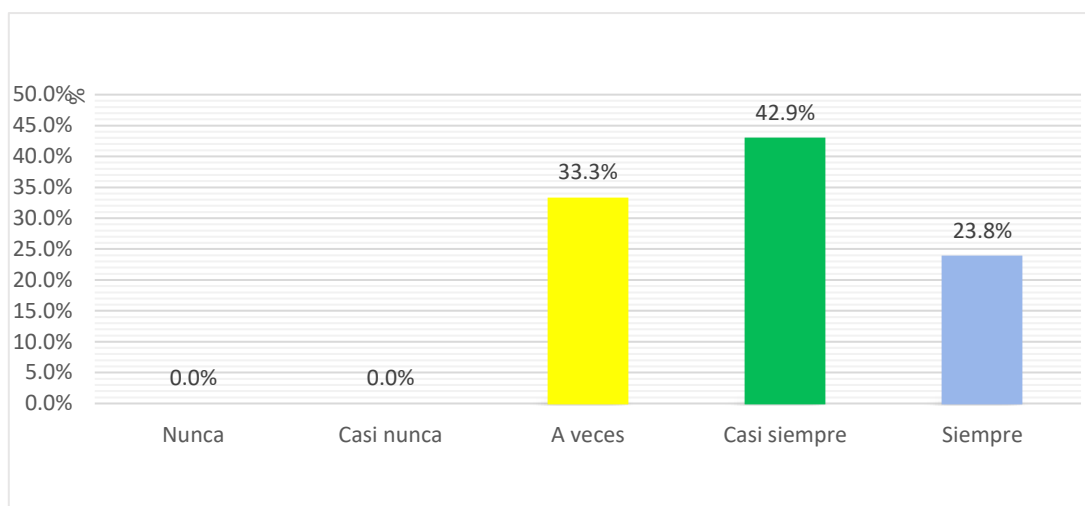

**Figura 8.** Distribución porcentual sobre considera que los pódcast permiten revisar la información a mi propio ritmo, lo que mejora mi comprensión

**Nota.**

El análisis de los datos presentados tanto en la tabla como en la figura 8. Se observa un significativo 42.9% de los encuestados, quienes afirman que "casi siempre" los pódcast les brindan la oportunidad de revisar la información a su propio ritmo. Valorando la flexibilidad que ofrecen los pódcast, permitiéndoles pausar, retroceder y avanzar según su ritmo de aprendizaje, lo que contribuye de manera notable a mejorar su comprensión de los temas tratados. Resulta interesante observar que un considerable 33.3% indica que, aunque "a veces", los pódcast les permiten revisar la información a su propio ritmo, con la flexibilidad ofrecida por los pódcast puede variar según el contenido o el contexto de estudio, pero en general, encuentran que esta capacidad contribuye ocasionalmente a una mejor comprensión de los temas. Por otro lado, un sólido 23.8% de los estudiantes afirma que "siempre" tienen la oportunidad de revisar la información a su propio ritmo mediante los pódcast. Este grupo destaca la consistencia con la que los pódcast les permiten adaptar su proceso de aprendizaje a sus necesidades individuales, lo que les brinda un mayor control sobre su comprensión y asimilación de los temas.

**Tabla 4**

*Consideras que los pódcast permiten explorar temas a profundidad, mejorando la comprensión auditiva*

	Frecuencia	Porcentaje
Nunca	0	0.0 %
Casi nunca	0	0.0 %
A veces	1	4.8 %
Casi siempre	8	38.1 %
Siempre	12	57.1 %
Total	21	100.0 %

**Fuente.** Cuestionario que fue aplicado a los estudiantes del 3° “A” del nivel secundaria de la Institución Educativa Particular “San Andrés”, Cajamarca.

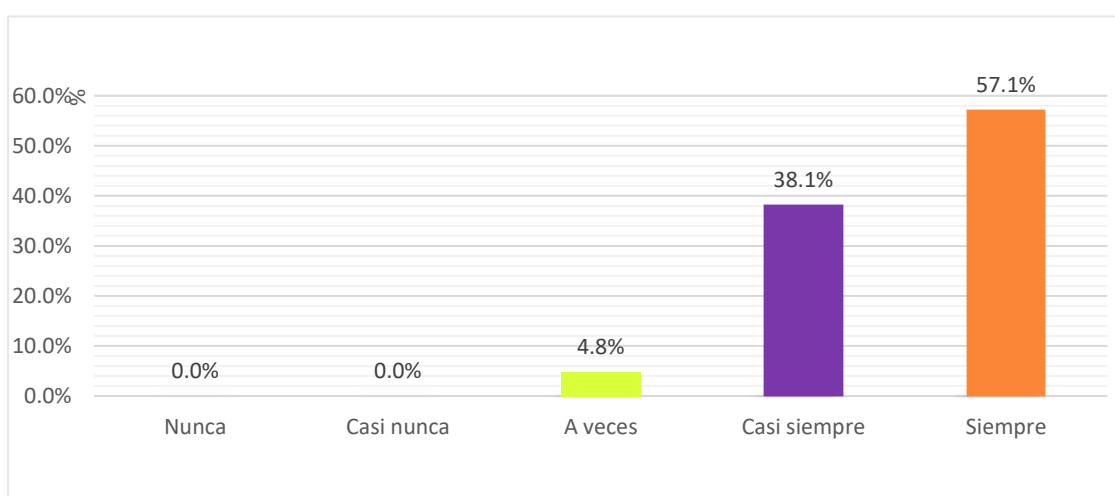

**Figura 9.** Distribución porcentual sobre considera que los pódcast permiten explorar temas a profundidad, mejorando la comprensión auditiva

**Nota.**

En consonancia con la tabla y figura 9, se revela una perspectiva sobre cómo los pódcast impactan en la capacidad de los estudiantes para explorar temas en profundidad y, en consecuencia, mejorar su comprensión auditiva. Un considerable 57.1% de los encuestados sostiene que los pódcast “siempre” les permiten explorar los temas a profundidad, lo que contribuye significativamente a mejorar su comprensión auditiva. Además, un 38.1% afirma que, “casi siempre” los pódcast les proporcionan la oportunidad de explorar los temas en profundidad, lo que incide su capacidad para comprender lo que escuchan. No obstante, un modesto pero significativo 4.8% de los estudiantes indica que “a veces” los pódcast les permiten explorar los temas en profundidad.



**Tabla 5**

*Consideras más fácil recordar la información que obtengo de los pódcast*

	Frecuencia	Porcentaje
Nunca	0	0.0 %
Casi nunca	1	4.8 %
A veces	7	33.3 %
Casi siempre	8	38.1 %
Siempre	5	23.8 %
Total	21	100.0 %

**Fuente.** Cuestionario que fue aplicado a los estudiantes del 3° “A” del nivel secundaria de la Institución Educativa Particular “San Andrés”, Cajamarca.

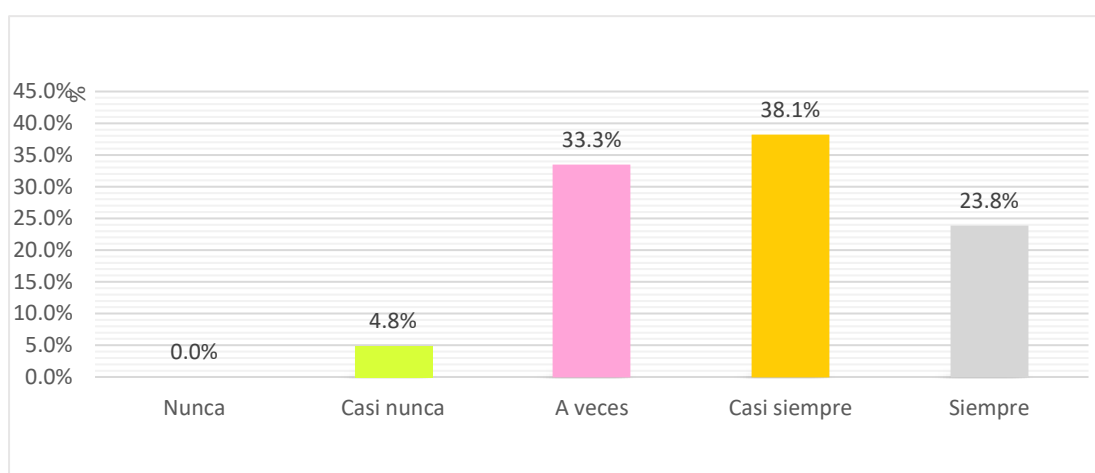

**Figura 10.** Distribución porcentual sobre considera más fácil recordar la información que obtengo de los pódcast

**Nota.**

A partir de la información proporcionada en la tabla y figura 10. Dentro de este análisis detallado, un significativo 38.1% de los encuestados considera que, “casi siempre”, es más fácil obtener información del pódcast con claridad y eficacia con la que la información es presentada a través de este medio. Es interesante observar que un sustancial 33.3% de los participantes indica que, “a veces” les resulta fácil obtener información del pódcast, señalando el acceso a la información puede variar según el contenido y la presentación del pódcast. Por el contrario, un 23.8% de los estudiantes afirma que “siempre” les resulta fácil obtener información del pódcast. Finalmente, una minoría, pero no menos significativa, representada por el 4.8% de los encuestados, indica que casi nunca les resulta fácil obtener información del pódcast.

## Dimensión: Contenido

**Tabla 6**

*Consideras que los pódcast abordan los temas de estudio de manera entretenida*

	Frecuencia	Porcentaje
Nunca	0	0.0 %
Casi nunca	1	4.8 %
A veces	5	23.8 %
Casi siempre	5	23.8 %
Siempre	10	47.6 %
Total	21	100.0 %

**Fuente.** Cuestionario que fue aplicado a los estudiantes del 3° “A” del nivel secundaria de la Institución Educativa Particular “San Andrés”, Cajamarca.

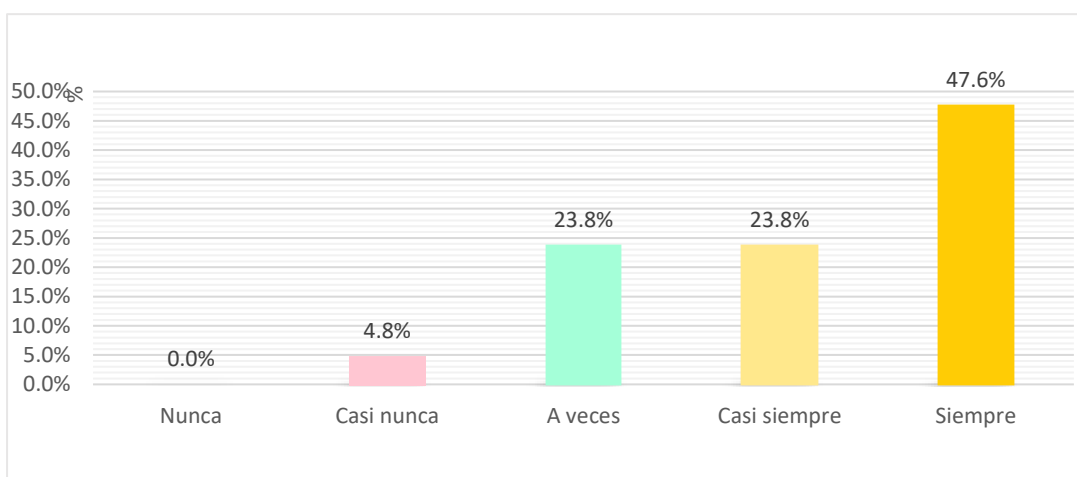

**Figura 11.** Distribución porcentual sobre considera que los pódcast abordan los temas de estudio de manera entretenida

### Nota.

Tomando como referencia la tabla y figura 11. Se despliega un panorama sobre cómo los estudiantes perciben el abordaje de temas de estudio a través del pódcast en términos de entretenimiento. Un considerable 47.6% de los encuestados “siempre” considera que el pódcast aborda los temas de estudio de manera entretenida. Es digno de mención que un sustancial 23.8% de los participantes “casi siempre” percibe los temas de estudio a través del pódcast como entretenido. Además, un significativo 23.8% de los estudiantes indica que “a veces” consideran que el pódcast aborda los temas de estudio de manera entretenida. Por último, una minoría, representada por el 4.8% de los encuestados, señala que “casi nunca” consideran que el pódcast aborda los temas de estudio de manera entretenida.

**Tabla 7**

*Consideras que el contenido de los pódcast es más interesante que el material de lectura tradicional*

	Frecuencia	Porcentaje
Nunca	1	4.8 %
Casi nunca	3	14.3 %
A veces	6	28.6 %
Casi siempre	7	33.3 %
Siempre	4	19.0 %
Total	21	100.0 %

**Fuente.** Cuestionario que fue aplicado a los estudiantes del 3° “A” del nivel secundaria de la Institución Educativa Particular “San Andrés”, Cajamarca.

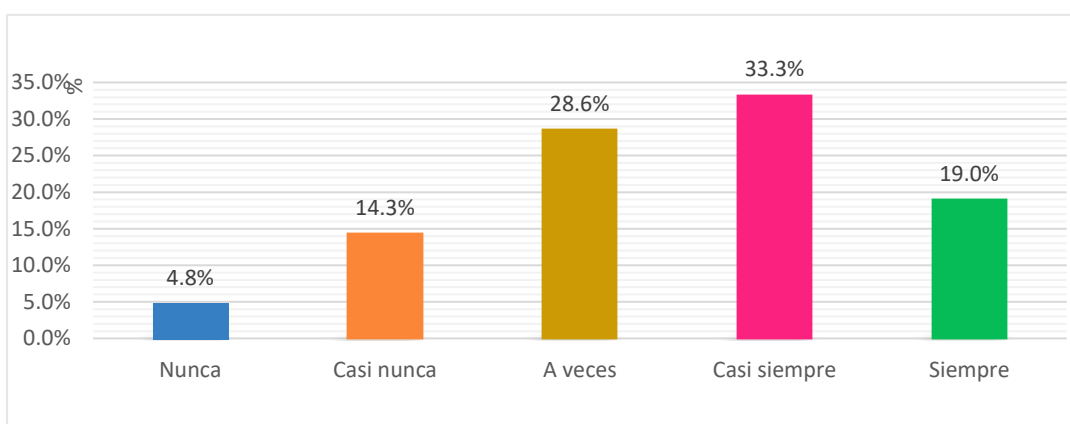

**Figura 12.** Distribución porcentual sobre considera que el contenido de los pódcast es más interesante que el material de lectura tradicional

**Nota.**

Según se puede apreciar en la tabla y figura 12. Se revela una perspectiva sobre la percepción de los estudiantes en cuanto a la comparación entre el contenido de los pódcasts y el material de lectura tradicional. Dentro de este análisis, un 33.3% de los encuestados “casi siempre” considera que el contenido de los pódcasts es más interesante que el material de lectura tradicional, valorando la naturaleza atractiva del contenido en los pódcasts. Además, un 26.6% de los participantes indica que “a veces” consideran que el contenido de los pódcasts es más interesante que el material de lectura tradicional, que, si bien pueden encontrar el contenido de los pódcasts atractivo en ciertas ocasiones, también valoran la lectura tradicional. Asimismo, un considerable 19.0% de los estudiantes afirma que “siempre” considera que el contenido de los pódcasts es más interesante que el material de

lectura tradicional. Por otro lado, un 14.3% de los encuestados indica que “casi nunca” el contenido de los podcasts es más interesante que el material de lectura tradicional. Este grupo puede preferir la familiaridad y la profundidad que ofrece la lectura tradicional sobre la experiencia más efímera y fragmentada de los podcasts. Finalmente, una minoría, representada por el 4.8% de los participantes, señala que “nunca” considera que el contenido de los podcasts sea más interesante que el material tradicional. Este grupo puede experimentar dificultades para conectar con el estilo o el formato de los podcasts, prefiriendo en su lugar la experiencia de lectura más tradicional.

**Tabla 8**

*Consideras que los podcast proporcionan información relevante y útil para los estudios*

	Frecuencia	Porcentaje
Nunca	0	0.0 %
Casi nunca	2	9.5 %
A veces	8	38.1 %
Casi siempre	9	42.9 %
Siempre	2	9.5 %
Total	21	100.0 %

**Fuente.** Cuestionario que fue aplicado a los estudiantes del 3° “A” del nivel secundaria de la Institución Educativa Particular “San Andrés”, Cajamarca.

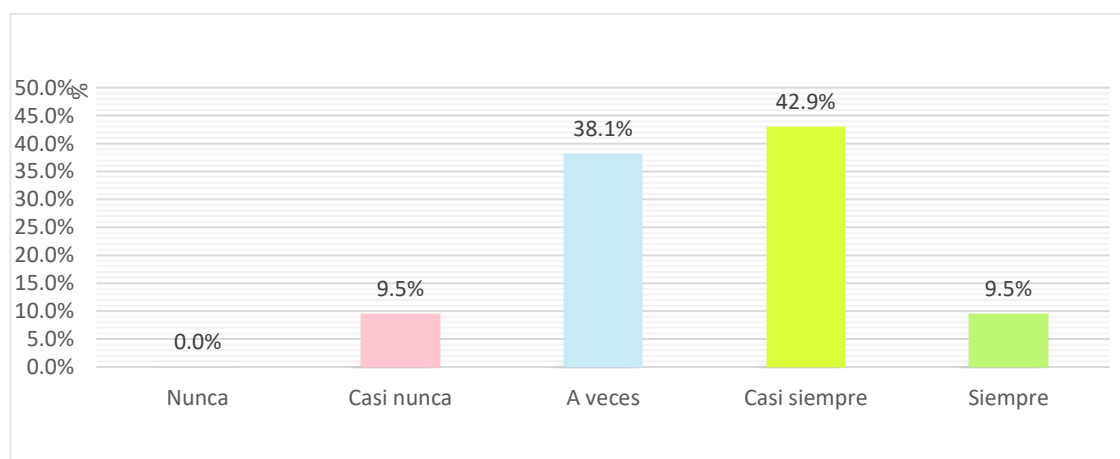

**Figura 13.** Distribución porcentual considera que los podcast proporcionan información relevante y útil para los estudios

**Nota.**

Considerando la información presentada en la tabla y figura 13. Se pudo analizar una perspectiva sobre cómo los estudiantes perciben la relevancia y utilidad del podcast para sus estudios. Un significativo 42.9% de los encuestados “casi siempre” considera que el podcast brinda información relevante y útil para sus estudios. Un sustancial 38.1% de los participantes señala que “a veces” consideran que el podcast brinda información relevante y útil para sus estudios. Este grupo reconoce que la utilidad del podcast puede variar según el tema o el formato del contenido. Además, un 9.5% de los estudiantes afirma que “siempre” consideran que el podcast brinda información relevante y útil para sus estudios. Confiando en la consistencia del podcast. Por último, un 9.5% indican que “casi nunca” el podcast brinda información relevante y útil para sus estudios. Infiriendo que el podcast no se alinea con sus necesidades académicas.

**Tabla 9**

*Consideras que los podcasts presentan diferentes perspectivas que enriquecen el contenido del tema*

	Frecuencia	Porcentaje
Nunca	0	0.0 %
Casi nunca	2	9.5 %
A veces	3	14.3 %
Casi siempre	9	42.9 %
Siempre	7	33.3 %
Total	21	100.0 %

**Fuente.** Cuestionario que fue aplicado a los estudiantes del 3° “A” del nivel secundaria de la Institución Educativa Particular “San Andrés”, Cajamarca.

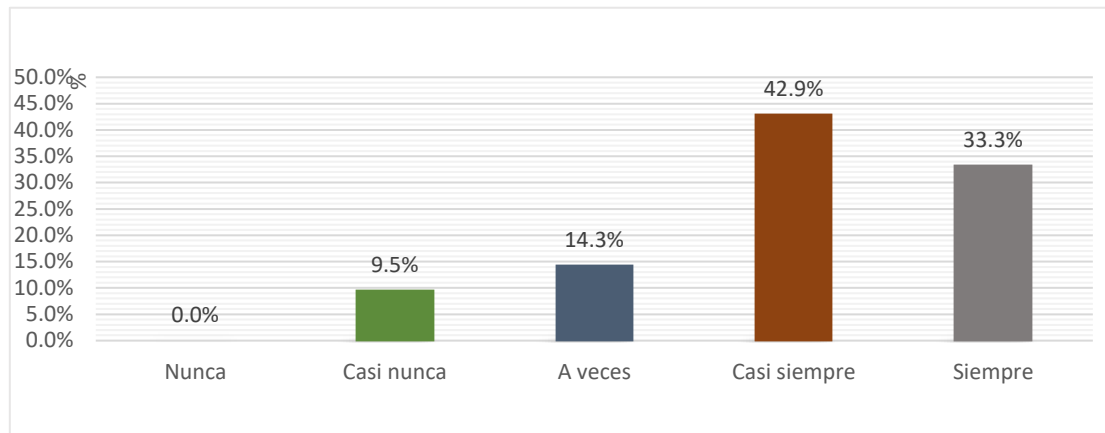

**Figura 1.** Distribución porcentual sobre considera que los podcasts presentan diferentes perspectivas que enriquecen el contenido del tema

**Nota.**

Con base en los datos presentados en la tabla y figura 14. Nos muestra que un significativo 42.9% de los encuestados “casi siempre” estima que el podcast presenta diversas perspectivas que enriquecen el contenido del tema. También un 33.3% “siempre” considera que el podcast representa diferentes perspectivas que enriquecen el contenido del tema. Además, 14.3% de los estudiantes indica que “a veces” el podcast representa diferentes perspectivas que enriquecen el contenido del tema. Este grupo reconoce que la diversidad de perspectivas puede variar según el contenido del podcast, pero en general, encuentran que esta modalidad de aprendizaje puede ofrecer una exposición valiosa a diferentes opiniones y enfoques. En último término, un modesto 9.5% de los encuestados señala que “casi nunca” el podcast representa diferentes perspectivas que enriquecen el contenido del tema. Experimentando dificultades para encontrar contenido en el podcast que presente una variedad de perspectivas o que aborde de manera equitativa diferentes puntos de vista sobre el tema.

**Tabla 10***Consideras que los pódcast brindan información actualizada en los temas de estudio*

	Frecuencia	Porcentaje
Nunca	0	0.0 %
Casi nunca	2	9.5 %
A veces	5	23.8 %
Casi siempre	9	42.9 %
Siempre	5	23.8 %
Total	21	100.0 %

**Fuente.** Cuestionario que fue aplicado a los estudiantes del 3° “A” del nivel secundaria de la Institución Educativa Particular “San Andrés”, Cajamarca.

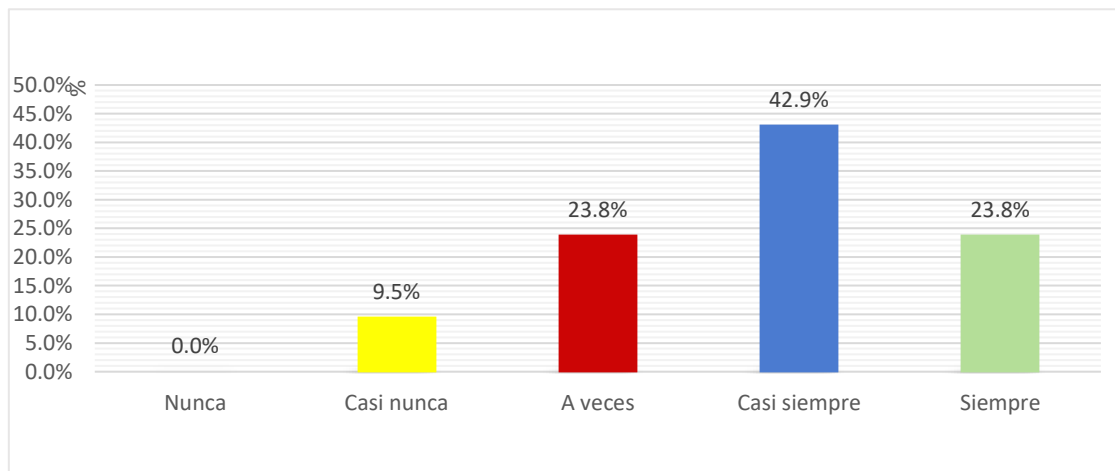

**Figura 15.** Distribución porcentual sobre consideras que los pódcast brindan información actualizada en los temas de estudio

**Nota.**

A partir de la información proporcionada en la tabla y figura 15; sobre si los pódcast brindan información actualizada en los temas de estudio. Los datos no muestran que un significativo 42.9% de los encuestados “casi siempre” considera que los pódcast brindan información actualizada en los temas de estudio. Estimando la capacidad del pódcast para mantenerse al día con los últimos desarrollos y tendencias en los temas tratados. Asimismo, un 23.8% de los estudiantes “siempre” supone que los pódcast brindan información actualizada en los temas de estudio, confiando en la consistencia del pódcast para proporcionarles información relevante y actualizada que respalde su progreso académico de manera constante. Igualmente, un significativo 23.8% de los estudiantes dice que “a veces” los pódcast brindan información actualizada en los temas de estudio.

Reconociendo que la actualización de la información puede variar según el contenido y la frecuencia de los pódcast, pero en general, encuentran que esta modalidad de aprendizaje puede ofrecer acceso a información actualizada en ciertas ocasiones. En última instancia, 9.5% de los encuestados señala que “casi nunca” los pódcast brindan información actualizada en los temas de estudio. Este grupo puede experimentar dificultades para encontrar pódcast que aborden temas de actualidad o que se mantengan al día con los últimos desarrollos en sus áreas de estudio.

**Dimensión:** Destrezas

**Tabla 11**

*Consideras que los pódcast ayudan a mejorar las habilidades de escucha*

	Frecuencia	Porcentaje
Nunca	0	0.0 %
Casi nunca	3	14.3 %
A veces	3	14.3 %
Casi siempre	5	23.8 %
Siempre	10	47.6 %
Total	21	100.0 %

**Fuente.** Cuestionario que fue aplicado a los estudiantes del 3° “A” del nivel secundaria de la Institución Educativa Particular “San Andrés”, Cajamarca.

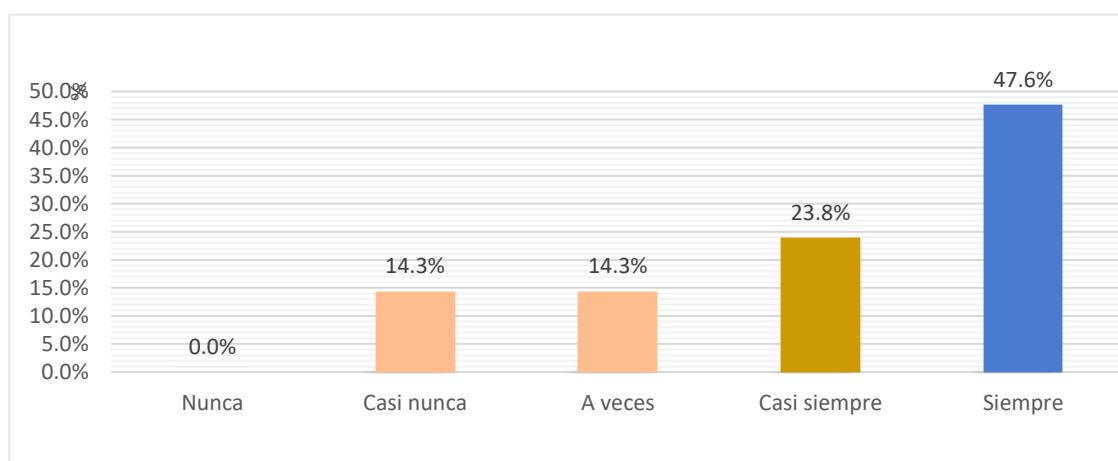

**Figura 2.** Distribución porcentual sobre considera que los pódcast ayudan a mejorar las habilidades de escucha



**Nota.**

Observando la representación visual de la tabla y figura 16, del total de encuestados un notable 47.6% de los participantes considera que el pódcast “siempre” ayuda a mejorar sus habilidades de escucha. Valorando la efectividad del pódcast como una herramienta para desarrollar y mejorar activamente sus habilidades auditivas. Asimismo, un 23.8% de los indican que el pódcast “casi siempre” ayuda a mejorar sus habilidades de escucha. Por otro lado, un 14.3% de los estudiantes afirma que el pódcast “a veces” ayuda a mejorar sus habilidades de escucha. De manera similar, otro 14.3% indican que el pódcast “casi nunca” ayuda a mejorar sus habilidades de escucha, ocasionando dificultades para percibir beneficios tangibles en el desarrollo de sus habilidades auditivas a través del uso de pódcast.

**Tabla 12**

*Consideras que los pódcast ayudan a practicar y mejorar la comprensión auditiva*

	Frecuencia	Porcentaje
Nunca	0	0.0 %
Casi nunca	0	0.0 %
A veces	4	19.0 %
Casi siempre	9	42.9 %
Siempre	8	38.1 %
Total	21	100.0 %

**Fuente.** Cuestionario que fue aplicado a los estudiantes del 3° “A” del nivel secundaria de la Institución Educativa Particular “San Andrés”, Cajamarca.

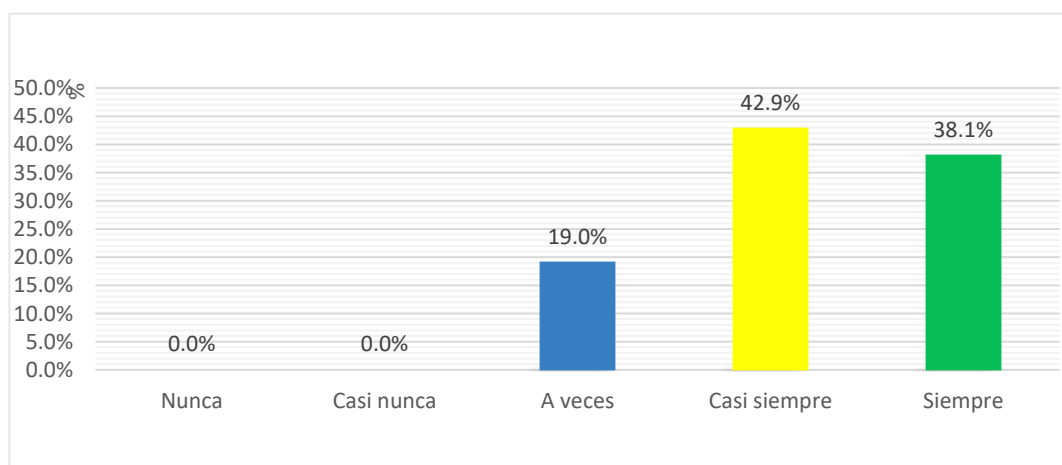

**Figura 3.** Distribución porcentual sobre considera que los pódcast ayudan a practicar y mejorar la comprensión auditiva

**Nota.**

Según se puede apreciar en la tabla y figura 17. Es relevante los datos que se aprecia sobre cómo los estudiantes perciben el impacto de los pódcast en su capacidad para practicar y mejorar su comprensión auditiva. Un 42.9% de los estudiantes afirma que “casi siempre” el pódcast les ayuda a practicar mejor su comprensión auditiva, reconociendo su utilidad y efectividad como una herramienta para desarrollar habilidades auditivas. Además, un considerable 38.1% indican que “siempre” los ayuda en este aspecto, encontrando que esta modalidad de aprendizaje les brinda un apoyo constante en el desarrollo de sus habilidades auditivas. Por último, un 19.0% de los encuestados menciona que a veces el pódcast les ayuda a practicar mejor su comprensión auditiva, encontrando que, aunque el pódcast puede ser útil en ciertas ocasiones, puede haber momentos en los que prefieran otras formas de práctica.

**Tabla 13**

*Consideras que participar de los pódcast ayuda a desarrollas otras habilidades de aprendizaje*

	Frecuencia	Porcentaje
Nunca	0	0.0 %
Casi nunca	0	0.0 %
A veces	7	33.3 %
Casi siempre	11	52.4 %
Siempre	3	14.3 %
Total	21	100.0 %

**Fuente.** Cuestionario que fue aplicado a los estudiantes del 3° “A” del nivel secundaria de la Institución Educativa Particular “San Andrés”, Cajamarca.

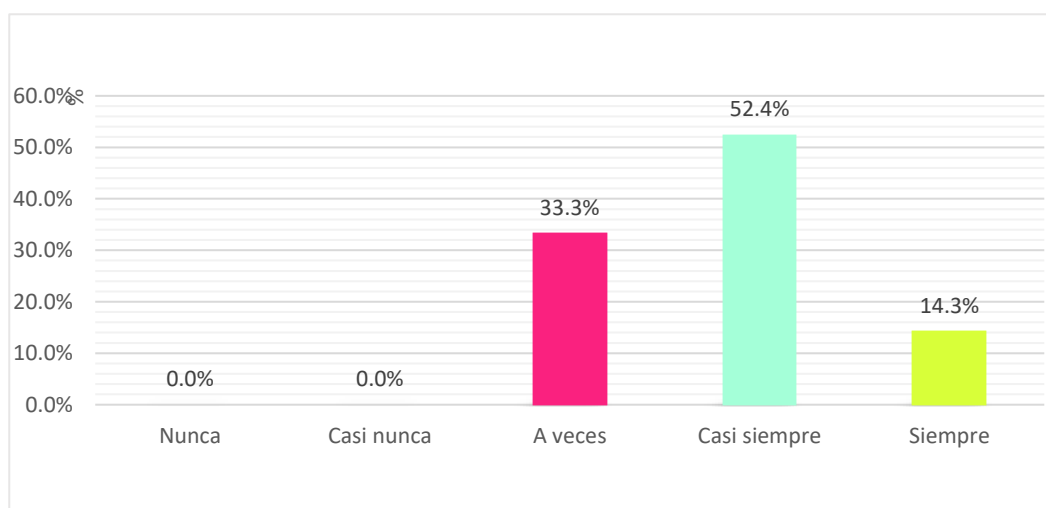

**Figura 4.** Distribución porcentual sobre considera que participar de los pódcast ayuda a desarrollas otras habilidades de aprendizaje

**Nota.**

De acuerdo con lo mostrado en la tabla y figura 18. Los estudiantes consideran que participar de los pódcast ayuda a desarrollas otras habilidades de aprendizaje en los siguientes porcentajes. Un significativo 52.4% de los encuestados señala que “casi siempre” participar en pódcast les ayuda a desarrollar otras habilidades de aprendizaje, también les brinda la oportunidad de desarrollar una variedad de habilidades relacionadas con el aprendizaje, como la capacidad de análisis, síntesis y comunicación. Además, un considerable 33.3% indican que “a veces” participar en pódcast les ayuda a desarrollar otras habilidades de aprendizaje. Por último, un 14.3% de los encuestados menciona que “siempre” participar en pódcast les ayuda a desarrollar otras habilidades de aprendizaje.

**Tabla 14**

*Consideras que escuchar un pódcast ayuda a mejorar las habilidades de concentración*

	Frecuencia	Porcentaje
Nunca	0	0.0 %
Casi nunca	0	9.5 %
A veces	4	19.0 %
Casi siempre	11	52.4 %
Siempre	6	28.6 %
Total	21	100.0 %

**Fuente.** Cuestionario que fue aplicado a los estudiantes del 3° “A” del nivel secundaria de la Institución Educativa Particular “San Andrés”, Cajamarca.

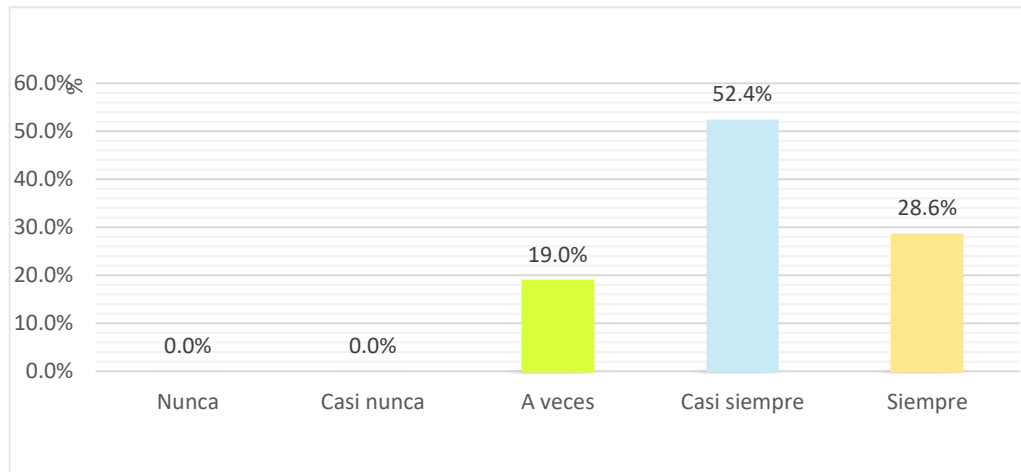

**Figura 5.** Distribución porcentual sobre considera que escuchar un pódcast ayuda a mejorar las habilidades de concentración

**Nota.**

Tal y como indica la tabla y figura 19, se revela una perspectiva sobre cómo los estudiantes perciben el impacto de escuchar un pódcast en el desarrollo de sus habilidades de concentración. Destaca un significativo 52.4% de los encuestados, quienes señalan que “casi siempre” escuchar un pódcast les ayuda a mejorar sus habilidades de concentración y mantenerlos enfocados en el contenido presentado. Igualmente, un notable 28.6% indica que “siempre” escuchar un pódcast les ayuda en este aspecto, evidenciado efectividad del pódcast como una herramienta para mejorar sus habilidades de concentración. Por último, un 19.0% menciona que “a veces” escuchar un pódcast les ayuda a mejorar sus habilidades de concentración, en ciertas ocasiones su capacidad de concentración varía.

**Tabla 15**

*Consideras que los pódcast ayudad a recordar y resumir información clave*

	Frecuencia	Porcentaje
Nunca	2	9.5 %
Casi nunca	0	0.0 %
A veces	1	4.8 %
Casi siempre	6	28.6 %
Siempre	12	57.1 %
Total	21	100.0%

**Fuente.** Cuestionario que fue aplicado a los estudiantes del 3° “A” del nivel secundaria de la Institución Educativa Particular “San Andrés”, Cajamarca.

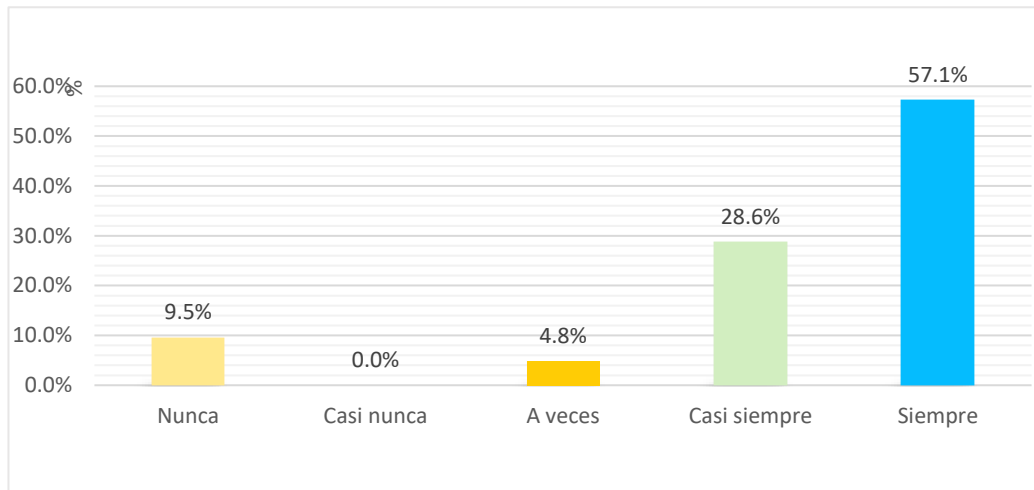

**Figura 6.** Distribución porcentual sobre considera que los pódcast ayudad a recordar y resumir información clave

**Nota.**

Con base en los datos presentados en la tabla y figura 20. Destaca un significativo 57.1% de la muestra, quienes consideran que “siempre” los pódcast ayudan a recordar y resumir información clave. Este grupo reconoce la utilidad del formato de pódcast para presentar información de manera organizada y memorable. Un notable 28.6% de los indica que “casi siempre” los pódcast les ayudan, destacando la consistencia y efectividad del pódcast como una herramienta para mejorar su capacidad de recordar y resumir información clave. Por otro lado, un pequeño 9.5% de los encuestados menciona que “nunca” les ayudan a recordar y resumir información clave, lo que puede influir en su capacidad para recordar y resumir la información. Finalmente, un 4.8% de los estudiantes menciona que “a veces” los pódcast les ayudan en este aspecto.

#### 4.1.2. Variable 2: Expresión oral

**Dimensión:** Pronunciación

**Tabla 16**

*Read and then pronounce the word correctly. Comfortable*

	Frecuencia	Porcentaje
Nunca	2	9.5 %
Casi nunca	0	0.0 %
A veces	1	4.8 %
Casi siempre	3	14.3 %
Siempre	15	71.4 %
Total	21	100.0 %

**Fuente.** Cuestionario oral que fue aplicado a los estudiantes del 3° “A” del nivel secundaria de la Institución Educativa Particular “San Andrés”, Cajamarca.

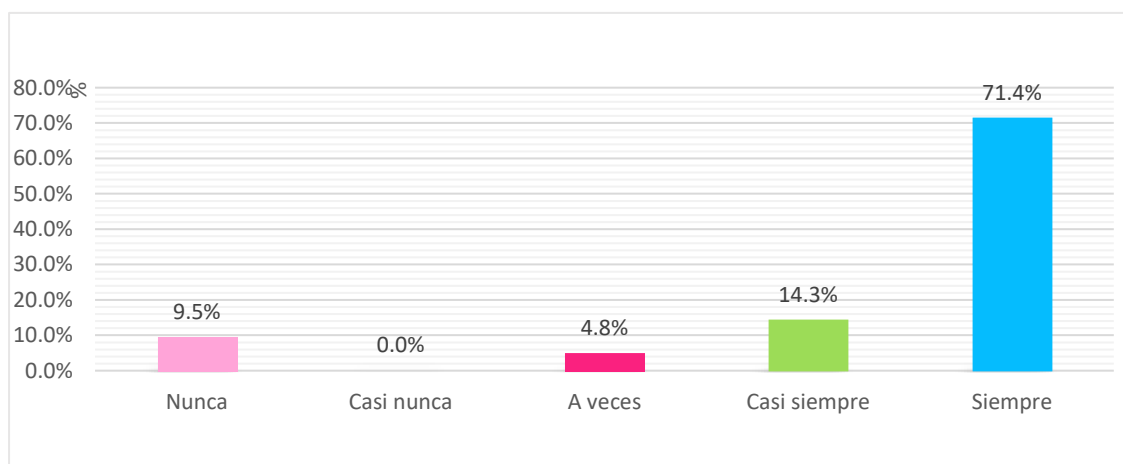

**Figura 21.** Distribución porcentual sobre Read and then pronounce the word correctly. Comfortable

**Nota.**

Observando la representación visual de la tabla y figura 21. Se destaca que un considerable 71.4% de los estudiantes “siempre” leyeron y pronunciaron correctamente la palabra "CÓMODO". Esto indica que la pronunciación fue clara y precisa, demostrando un dominio adecuado de los sonidos del inglés y una fluidez en la entonación y el ritmo. Asimismo, un 14.3% “casi siempre” tuvo una pronunciación clara y comprensible. Por otro lado, un 9.5% de los estudiantes “nunca” tuvo una pronunciación fácil de entender en la mayoría de los casos. Los errores en la pronunciación fueron frecuentes y afectaron

seriamente la comunicación. Finalmente, un 4.8% de los estudiantes “a veces” mostraron una pronunciación generalmente comprensible, pero con algunos errores notables en la pronunciación de ciertos sonidos o palabras. Esto propone una competencia variable en la pronunciación, con espacio para mejorar la precisión y la claridad en la comunicación oral.

**Tabla 17**

*Read and then pronounce the word correctly. Chocolate*

	Frecuencia	Porcentaje
Nunca	1	4.8 %
Casi nunca	0	0.0 %
A veces	0	0.0 %
Casi siempre	4	19.0 %
Siempre	16	76.2 %
Total	21	100.0%

**Fuente.** Cuestionario oral que fue aplicado a los estudiantes del 3° “A” del nivel secundaria de la Institución Educativa Particular “San Andrés”, Cajamarca.

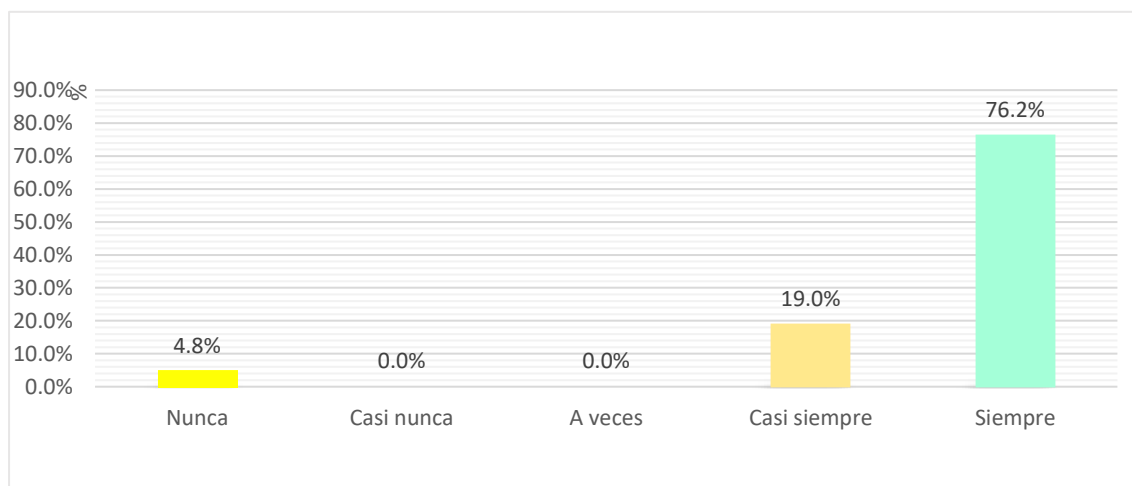

**Figura 7.** Distribución porcentual sobre Read and then pronounce the word correctly. Chocolate

**Nota.**

En consonancia con los datos presentados en la tabla y la figura 22. Se observa que un impresionante 76.2% de los estudiantes “siempre” leen y pronuncian correctamente la palabra "chocolate". Su pronunciación es clara y precisa, lo que indica un alto nivel de dominio. Por otro lado, un 19.0% de los estudiantes “casi siempre” presentaron algunos errores menores en la pronunciación, aunque aún muestran un buen dominio general del

idioma. Por último, el 4.8% “nunca” pronunció correctamente la palabra, lo que indica una frecuencia considerable de errores en la pronunciación en este grupo.

**Tabla 18**

*Read and then pronounce the word correctly. Opportunity*

	Frecuencia	Porcentaje
Nunca	0	9.5 %
Casi nunca	0	0.0 %
A veces	0	4.8 %
Casi siempre	3	14.3 %
Siempre	18	85.7 %
Total	21	100.0%

**Fuente.** Cuestionario oral que fue aplicado a los estudiantes del 3° “A” del nivel secundaria de la Institución Educativa Particular “San Andrés”, Cajamarca.

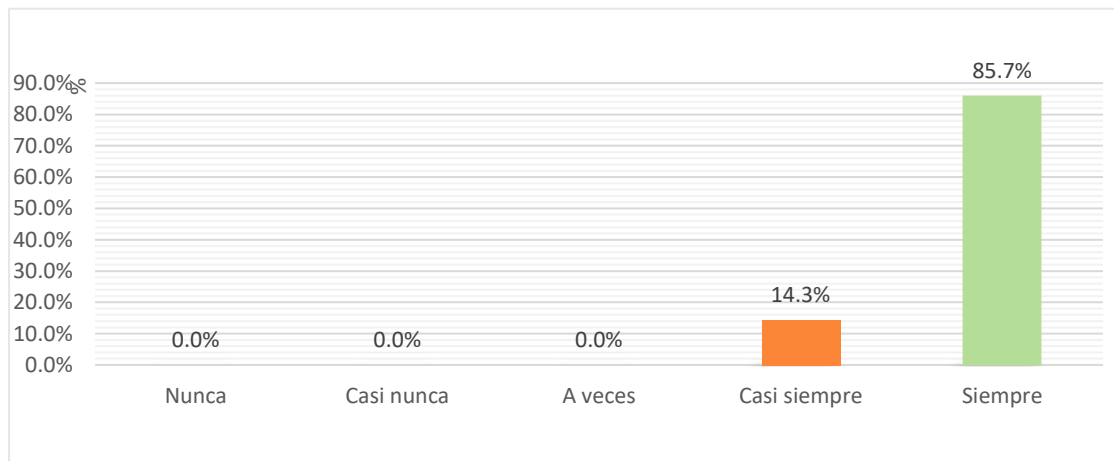

**Figura 23.** Distribución porcentual sobre *Read and then pronounce the word correctly. Opportunity*

**Nota.**

Según se desprende de la tabla y la figura 23. De los estudiantes a los cuales se aplicó el test oral, se puede apreciar que un impresionante 85.7% de los estudiantes que fueron sometidos al examen oral lograron “siempre” leer y pronunciar correctamente la palabra "oportunidad" en todo momento. Esto revela que poseen un dominio adecuado de los sonidos del inglés y exhiben fluidez en la entonación y el ritmo al hablar. Por otro lado, un 14.3% de los estudiantes “casi siempre” pronunciaron la palabra de manera clara y comprensible, lo que indica un nivel aceptable de habilidad en la pronunciación.



**Tabla 19**

*Read and then pronounce the word correctly. Vegetable.*

	Frecuencia	Porcentaje
Nunca	0	0.0 %
Casi nunca	0	0.0 %
A veces	3	14.3 %
Casi siempre	2	9.5 %
Siempre	16	76.2 %
Total	21	100.0%

**Fuente.** Cuestionario oral que fue aplicado a los estudiantes del 3° “A” del nivel secundaria de la Institución Educativa Particular “San Andrés”, Cajamarca.

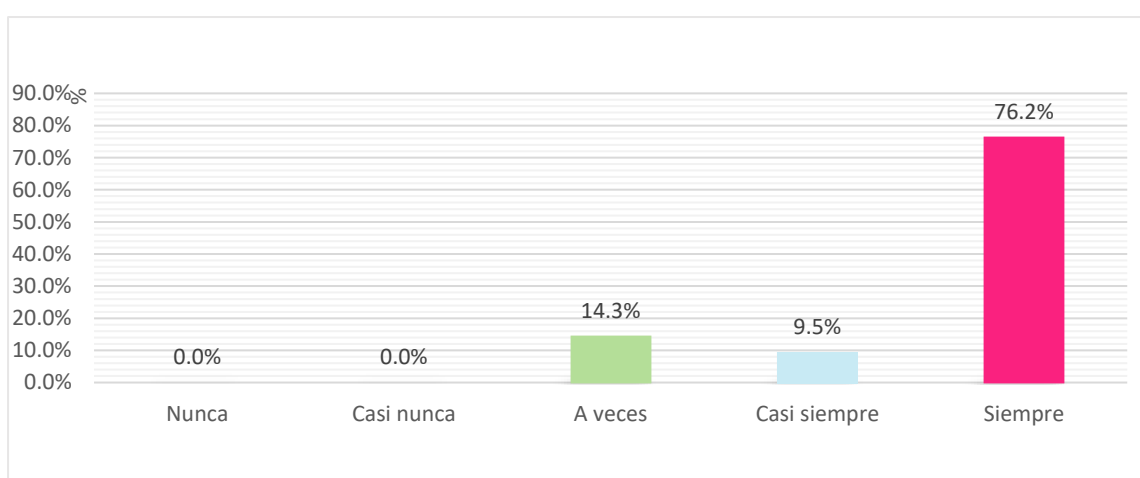

**Figura 8.** Distribución porcentual sobre Read and then pronounce the word correctly. Vegetable.

**Nota.**

Como se ilustra en la tabla y la figura 24. Es notable que el 76.2% de los estudiantes “siempre” demuestran una pronunciación clara y precisa al leer y pronunciar correctamente la palabra "verduras". Este acierto explica que los estudiantes poseen un buen dominio de los sonidos del inglés y exhiben fluidez en la entonación y el ritmo al hablar. Además, un 14.3% de los estudiantes muestran una pronunciación “a veces” clara, pero con algunos errores notables en la articulación de ciertos sonidos o palabras. Por último, el 9.5% de los estudiantes “casi siempre” logran una pronunciación mayormente clara y comprensible. Estos resultados reflejan una variedad en el nivel de habilidad de los estudiantes en cuanto a la pronunciación.

**Tabla 20***Read and then pronounce the word correctly. Scenery*

	Frecuencia	Porcentaje
Nunca	4	19.0 %
Casi nunca	4	19.0 %
A veces	3	14.3 %
Casi siempre	3	14.3 %
Siempre	7	33.3 %
Total	21	100.0%

**Fuente.** Cuestionario oral que fue aplicado a los estudiantes del 3° “A” del nivel secundaria de la Institución Educativa Particular “San Andrés”, Cajamarca.

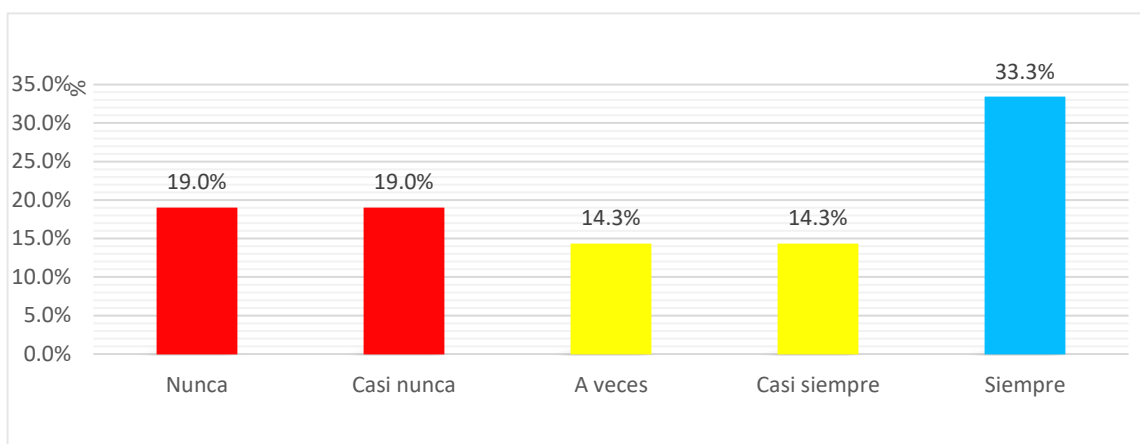
**Figura 25.** Distribución porcentual sobre Read and then pronounce the word correctly. Scenery**Nota.**

De acuerdo con los datos tabulados y gráficos. Se pone de manifiesto que el 33.3% de los estudiantes “siempre” lograron leer con claridad y fluidez en todo momento, lo que indica un sólido dominio del idioma inglés. Sin embargo, un 19.0% “nunca” pronunció correctamente, lo que revela la presencia de errores en su habilidad de pronunciación, lo que dificulta su comprensión. En el mismo sentido, otro 19.0% “casi nunca” logró una pronunciación adecuada, lo que puede dificultar la comprensión en ciertos casos. Por otro lado, un 14.3% “a veces” pronunció correctamente, pero se observaron errores notables en la articulación de ciertos sonidos. Finalmente, otro 14.3% “casi siempre” mostró una pronunciación aceptable.

**Dimensión:** Gramática

**Tabla 21**

*Describe and talk to your partner about: If you had a power, what it would be?*

	Frecuencia	Porcentaje
Nunca	3	14.3
Casi nunca	1	4.8
A veces	5	23.8
Casi siempre	6	28.6
Siempre	6	28.6
Total	21	100.0

**Fuente.** Cuestionario oral que fue aplicado a los estudiantes del 3° “A” del nivel secundaria de la Institución Educativa Particular “San Andrés”, Cajamarca.



Figura 26. Distribución porcentual sobre Describe and talk to your partner about: If you had a power, what it would be?

**Nota:**

Según se desprende de la información proporcionada en la tabla y el gráfico 26, se resalta que el 28.6% de los estudiantes participaron "siempre" en la actividad de describir y conversar con su compañero sobre qué poder desearían tener. Esto refleja un dominio completo de la gramática por parte del hablante. Asimismo, otro 28.6% participó en esta actividad "casi siempre", lo que indica un buen dominio gramatical. Aunque podrían presentarse algunos errores menores, estos no afectaron significativamente la comunicación. Por otro lado, el 23.8% participó "a veces", lo que propone el uso de estructuras gramaticales básicas, pero con errores notables. En contraste, el 14.3% “nunca” participó, lo que evidencia un dominio muy limitado de la gramática, ya que los errores

gramaticales fueron constantes y dificultaron la comunicación. Por último, el 4.8% enfrentó dificultades para emplear estructuras gramaticales correctas.

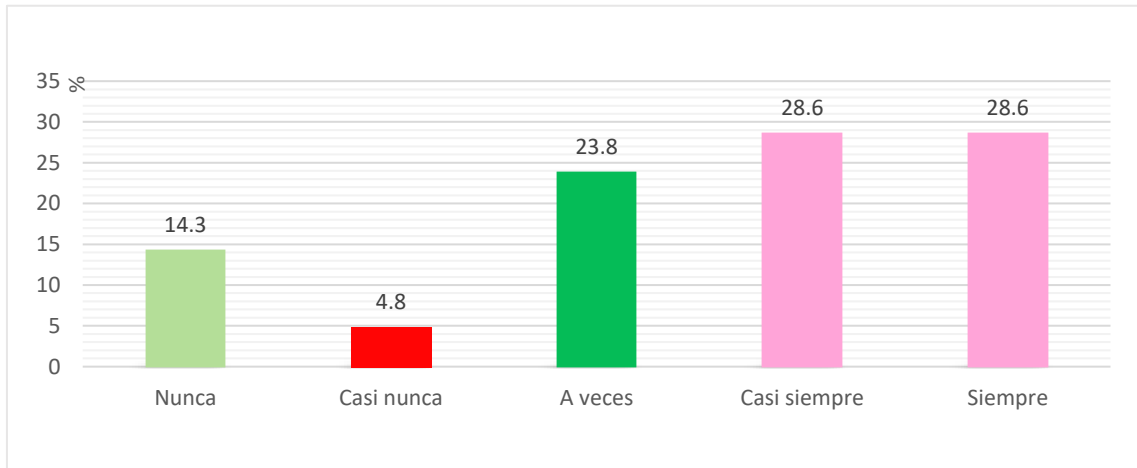
**Tabla 22**

*Describe and talk to your partner about: Describe your daily routine.*

	Frecuencia	Porcentaje
Nunca	0	0.0 %
Casi nunca	1	4.8 %
A veces	4	19.0 %
Casi siempre	7	33.3 %
Siempre	9	42.9 %
Total	21	100.0%

**Fuente.** Cuestionario oral que fue aplicado a los estudiantes del 3° “A” del nivel secundaria de la Institución Educativa Particular “San Andrés”, Cajamarca.

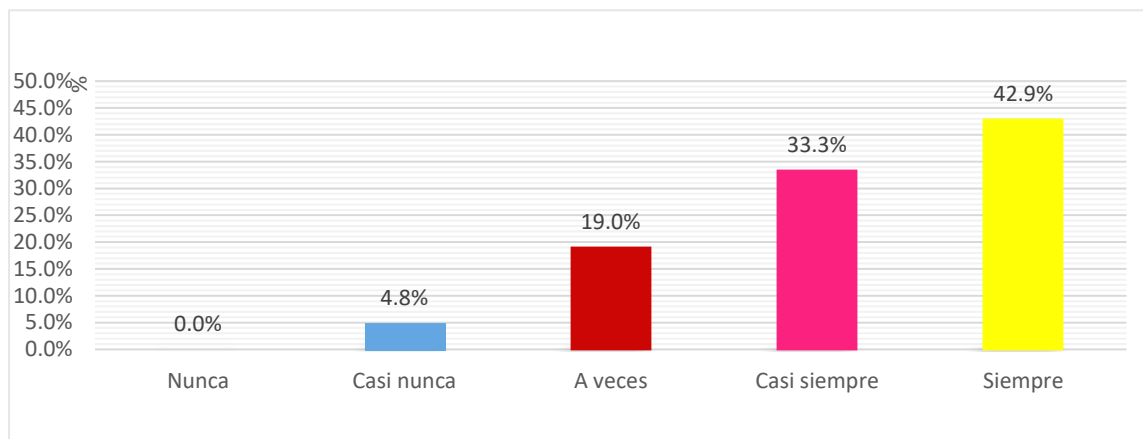

**Figura 9.** Distribución porcentual sobre, Describe and talk to your partner about: Describe your daily routine.

**Nota.**

Conforme a los datos expuestos en la tabla y la figura 27. Se puede constatar que el 42.9% de los estudiantes “siempre” escriben y hablan con su pareja sobre su rutina diaria, lo que refleja un dominio gramatical del idioma inglés. Además, un 33.3% participó en esta actividad “casi siempre”, lo que indica una frecuencia considerable en la práctica gramatical del idioma. Por otro lado, un 19.0% de los estudiantes lo hizo “a veces”, lo que sugiere una participación variable en esta actividad, con algunos errores notables. Finalmente, un 4.8% apenas participó en esta actividad, lo que indica una menor

familiaridad con el tema, mostrando dificultades en el uso de estructuras gramaticales correctas y frecuentes errores que impactan la comprensión del idioma inglés.

**Tabla 23**

*Describe and talk to your partner about: Tell me about your last vacation or trip.*

	Frecuencia	Porcentaje
Nunca	0	0.0 %
Casi nunca	1	4.8 %
A veces	4	19.0 %
Casi siempre	8	38.1 %
Siempre	8	38.1 %
Total	21	100.0%

**Fuente.** Cuestionario oral que fue aplicado a los estudiantes del 3° “A” del nivel secundaria de la Institución Educativa Particular “San Andrés”, Cajamarca.

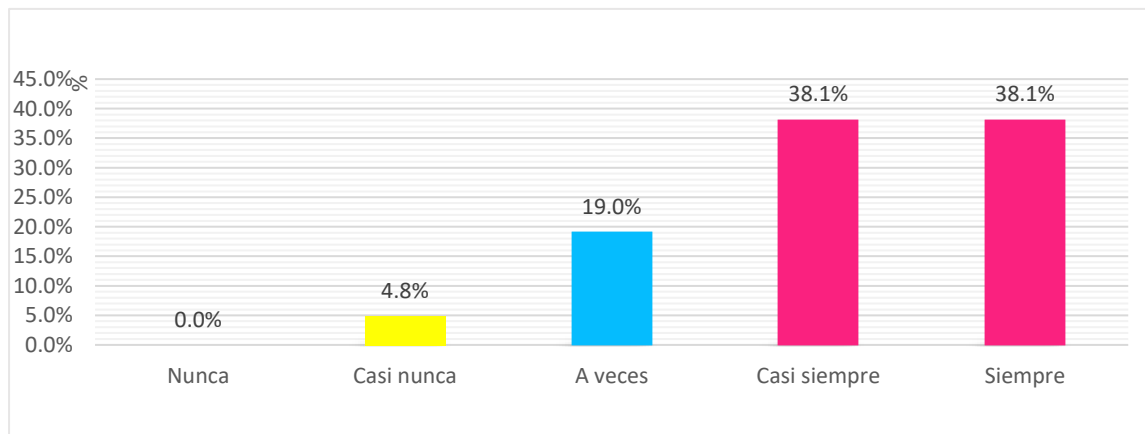

**Figura 28.** Distribución porcentual sobre, Describe and talk to your partner about: Tell me about your last vacation or trip.

**Nota.**

A la luz de la información presentada en la tabla y la figura 28. Se corrobora que a partir de los datos proporcionados que el 38.1% de los estudiantes participan “siempre” en la actividad de describir y conversar con su compañero sobre sus últimas vacaciones o viaje. Esto alude que el hablante posee un dominio completo de la gramática, empleando estructuras gramaticales complejas y sin errores significativos. Del mismo modo, otro 38.1% participó en esta actividad "casi siempre", lo que indica un buen dominio gramatical. Aunque se observaron algunos errores menores, la comunicación fue clara y comprensible. Por otro lado, el 19.0% participó en esta dinámica "a veces", utilizando

estructuras gramaticales básicas, pero cometiendo errores notables en la construcción de frases y la concordancia. Finalmente, un 4.8% apenas participó en esta actividad, reflejando un nivel bajo de dominio gramatical.

**Tabla 24**

*Describe and talk to your partner about: What is your favorite place in your city and why?*

	Frecuencia	Porcentaje
Nunca	0	0.0 %
Casi nunca	0	0.0 %
A veces	2	9.5 %
Casi siempre	9	42.9 %
Siempre	10	47.6 %
Total	21	100.0%

**Fuente.** Cuestionario oral que fue aplicado a los estudiantes del 3° “A” del nivel secundaria de la Institución Educativa Particular “San Andrés”, Cajamarca.

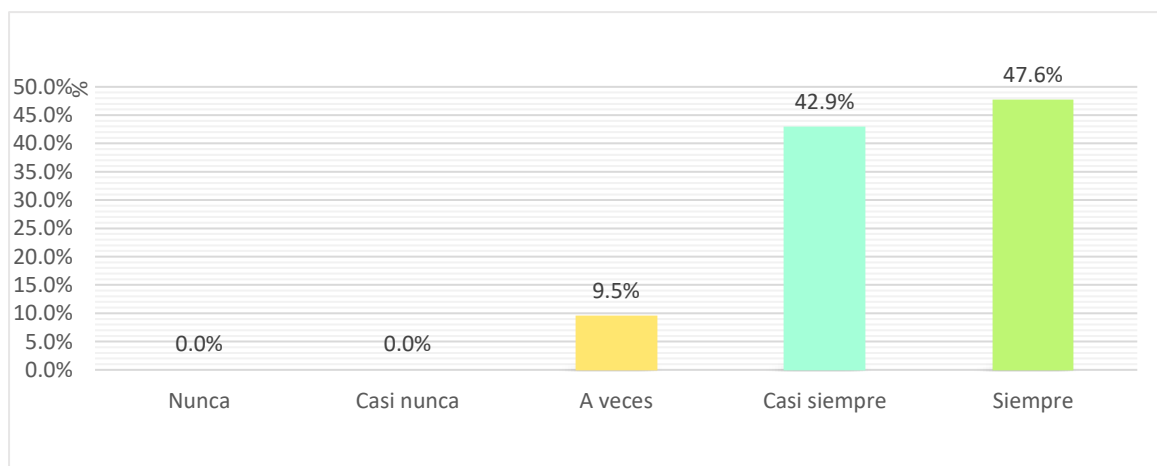

**Figura 29.** Distribución porcentual sobre, Describe and talk to your partner about: What is your favorite place in your city and why?

**Nota.**

Según se muestra en la tabla y el gráfico 29. Se puede observar que el 47.6% de los estudiantes participaron "siempre" en la actividad de describir y conversar con su compañero sobre su lugar y ciudad favorita, y por qué la prefieren. Esto confirma que los estudiantes demostraron un dominio completo de la gramática, utilizando estructuras gramaticales complejas y sin errores significativos. Por otro lado, el 42.9% participó "casi siempre", aunque se presentaron algunos errores menores, la comunicación resultó clara y

comprensible. Finalmente, el 9.5% participó "a veces", no obstante, se observan algunos errores leves que no impidieron una comunicación efectiva.

**Tabla 25**

*Describe and talk to your partner about: What is your favorite social network and why?*

	Frecuencia	Porcentaje
Nunca	0	0.0 %
Casi nunca	0	0.0 %
A veces	2	9.5 %
Casi siempre	7	33.3 %
Siempre	12	57.1 %
Total	21	100.0%

**Fuente.** Cuestionario oral que fue aplicado a los estudiantes del 3° "A" del nivel secundaria de la Institución Educativa Particular "San Andrés", Cajamarca.

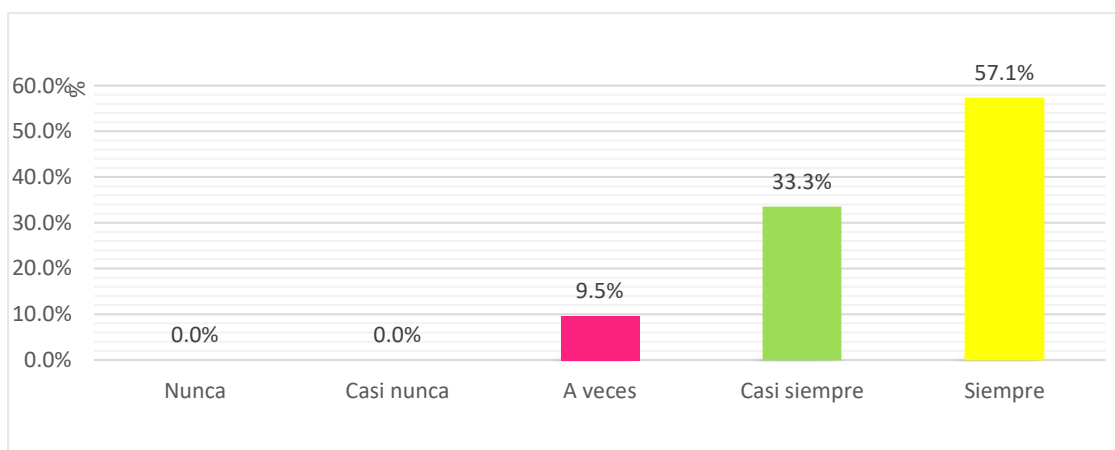

**Figura 30.** Distribución porcentual sobre, Describe and talk to your partner about: What is your favorite social network and why?

**Nota.**

De acuerdo con la información tabular y gráfica presentada. Queda claro que el 57.1% de los participantes "siempre" se involucraron en la actividad de describir y discutir adecuadamente con sus compañeros sobre su red social favorita y las razones detrás de su preferencia. Se pone de manifiesto un conocimiento extenso de la gramática, lo que se evidencia en la aplicación de estructuras gramaticales complejas sin errores considerables. Asimismo, el 33.3% participó "casi siempre", cabe destacar que, si bien se identificaron algunos errores menores, estos no entorpecieron la comprensión del mensaje. Por último,

el 9.5% lo hizo "a veces", evidenciando errores gramaticales importantes en la construcción de frases y la concordancia.

**Dimensión:** Vocabulario

**Tabla 26**

*Vocabulary: What is the meaning of the word “adventure”?*

	Frecuencia	Porcentaje
Nunca	2	9.5 %
Casi nunca	5	23.8 %
A veces	2	9.5 %
Casi siempre	1	4.8 %
Siempre	11	52.4 %
Total	21	100.0%

**Fuente.** Cuestionario oral que fue aplicado a los estudiantes del 3° “A” del nivel secundaria de la Institución Educativa Particular “San Andrés”, Cajamarca.

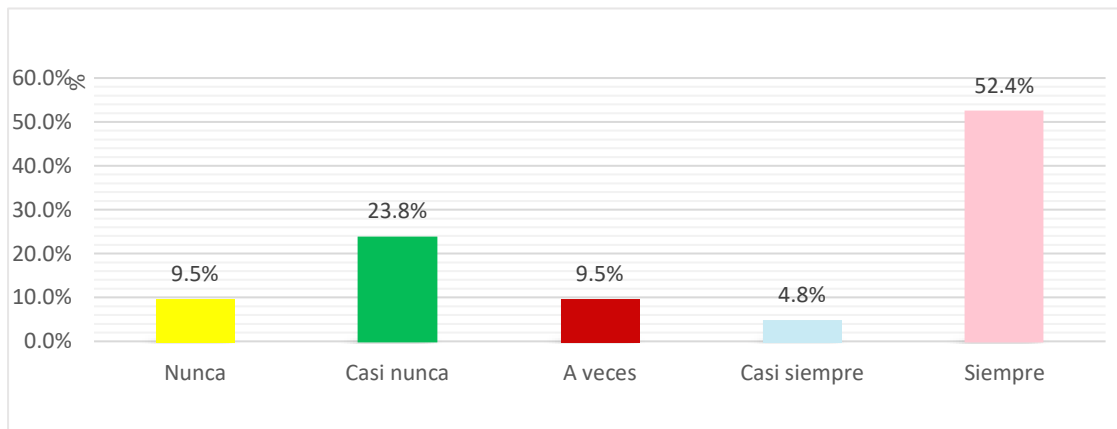

**Figura 31.** Distribución porcentual sobre, Vocabulary: What is the meaning of the word “adventure”?

**Nota.**

Tomando como referencia los datos de la tabla y figura 31. De la muestra seleccionada, se observa con respecto al vocabulario sobre el siguiente enunciado: ¿Qué significa la palabra "aventura"? Se evidencia que el 52.4% de los participantes “siempre” emplearon un amplio repertorio de vocabulario apropiado y preciso al abordar el tema. Esto denota su habilidad para comunicarse fluidamente y con una variedad léxica enriquecedora. En contraste, el 23.8% lo hizo "casi nunca", lo que sugiere dificultades para encontrar términos adecuados, dependiendo en gran medida de un vocabulario básico y



repetitivo. Además, el 9.5% “nunca” lo hizo, revelando una limitación significativa en su vocabulario que obstaculiza su capacidad para expresarse con claridad y precisión. Otros 9.5% utilizó un vocabulario básico y limitado “a veces”, aunque logró una comunicación efectiva, se notó la falta de variedad y precisión. Finalmente, el 4.8% “casi siempre” usó un vocabulario adecuado y diverso, aunque con algunos errores, demostrando un conocimiento de palabras y expresiones idiomáticas.

**Tabla 27.**

*Vocabulary: What is the synonym of the word "happy"?*

	Frecuencia	Porcentaje
Nunca	1	4.8 %
Casi nunca	8	38.1 %
A veces	3	14.3 %
Casi siempre	2	9.5 %
Siempre	7	33.3 %
Total	21	100.0%

**Fuente.** Cuestionario oral que fue aplicado a los estudiantes del 3° “A” del nivel secundaria de la Institución Educativa Particular “San Andrés”, Cajamarca.

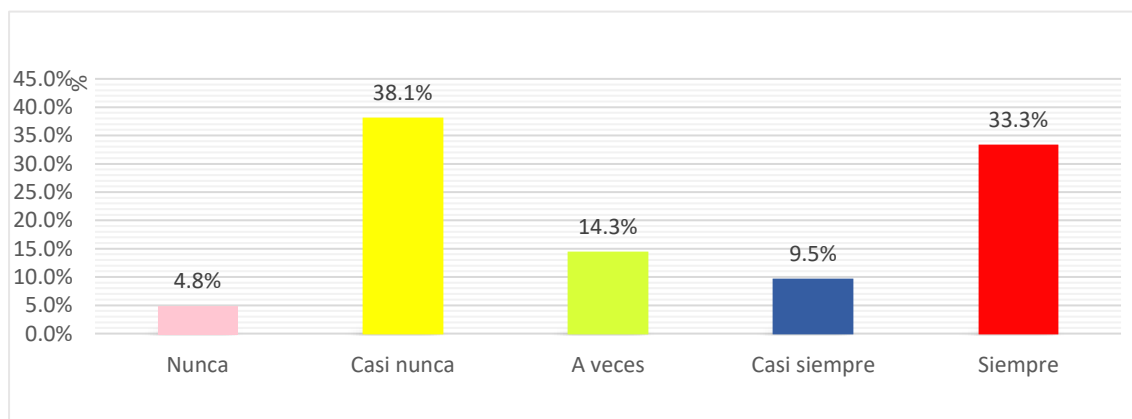

**Figura 32.** Distribución porcentual sobre, Vocabulary: What is the synonym of the word "happy"?

**Nota.**

A partir de la información proporcionada en la tabla y figura 32. se revela que el 38.1% “casi nunca” logró identificar el sinónimo de la palabra "feliz", mostrando dificultades para encontrar términos adecuados y dependiendo en gran medida de un vocabulario básico y repetitivo. En contraste, el 33.3% “siempre” demostró habilidad para emplear un amplio rango de vocabulario apropiado y preciso, lo que refleja su capacidad

para comunicarse con fluidez y diversidad léxica. Por otro lado, el 14.3% “a veces” utilizó un vocabulario básico y limitado, aunque logró una comunicación efectiva. En cuanto al 9.5% “casi siempre”, este grupo empleó un vocabulario adecuado y variado, mientras que el 4.8% nunca utilizó un vocabulario claro para referirse al sinónimo.

**Tabla 28**

*Vocabulary: Use the idiom "break a leg" in a sentence.*

	Frecuencia	Porcentaje
Nunca	2	9.5 %
Casi nunca	8	38.1 %
A veces	3	14.3 %
Casi siempre	1	4.8 %
Siempre	7	33.3 %
Total	21	100.0%

**Fuente.** Cuestionario oral que fue aplicado a los estudiantes del 3° “A” del nivel secundaria de la Institución Educativa Particular “San Andrés”, Cajamarca.

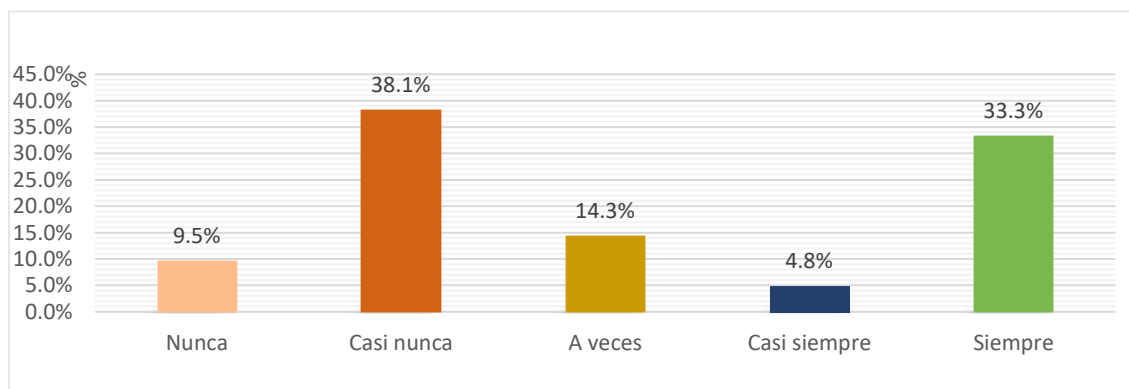

**Figura 33.** Distribución porcentual sobre, Vocabulary: Use the idiom "break a leg" in a sentence.

**Nota.**

En la tabla y figura 33 se examina que el 38.1% de los estudiantes “casi nunca” logró incorporar la expresión "break a leg" en una oración, evidenciando dificultades para seleccionar las palabras adecuadas. En contraste, el 33.3% “siempre” pudo llevar a cabo la tarea con éxito, demostrando un uso preciso y variado del vocabulario. Por otro lado, el 14.3% “a veces” lo logró, aunque empleando un lenguaje básico y sencillo, alcanzando el objetivo propuesto. El 9.5% “nunca” completó la actividad, por lo tanto, la expresión no

fue utilizada en ninguna frase. Finalmente, el 4.8% “casi siempre” empleó un vocabulario adecuado y diverso, con errores mínimos y poco significativos.

**Tabla 29**

*Vocabulary: What is the antonym of the word "beautiful?"*

	Frecuencia	Porcentaje
Nunca	0	0.0 %
Casi nunca	3	14.3 %
A veces	2	9.5 %
Casi siempre	4	19.0 %
Siempre	12	57.1 %
Total	21	100.0%

**Fuente.** Cuestionario oral que fue aplicado a los estudiantes del 3° “A” del nivel secundaria de la Institución Educativa Particular “San Andrés”, Cajamarca.

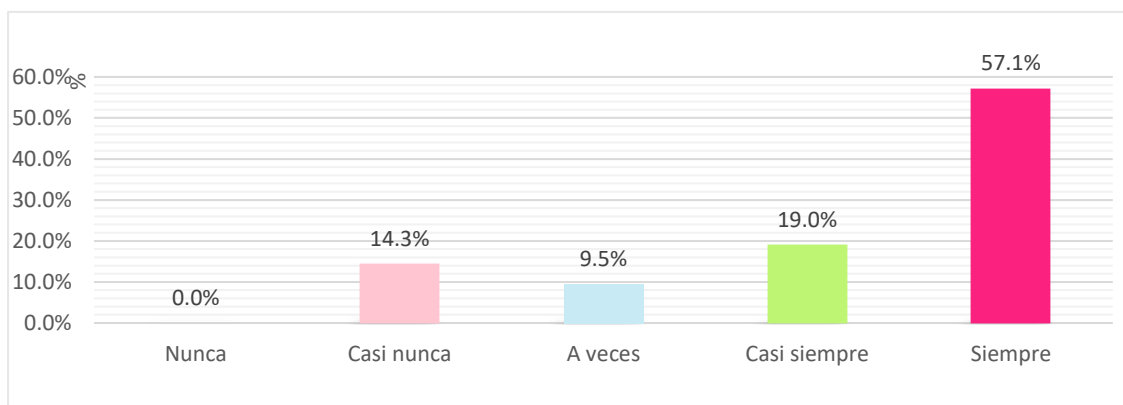

**Figura 34.** Distribución porcentual sobre, Vocabulary: What is the antonym of the word "beautiful?"

**Nota.**

Según la representación visual de la tabla y gráfico 34. se establece que el 57.1% de los participantes “siempre” lograron identificar el antónimo de la palabra "hermoso", lo que propone un conocimiento sólido y extenso del vocabulario. En una proporción considerable, el 19.0% “casi siempre” completó la tarea, aunque se presentaron algunos errores, estos no impidieron la comprensión del ejercicio. Por otro lado, el 14.3% “casi nunca” pudo llevar a cabo la actividad debido a sus limitaciones en cuanto al vocabulario, mostrando una comprensión insuficiente de los términos. Finalmente, el 9.5% “a veces” enfrentó dificultades, pero logró realizar la tarea encomendada.

**Tabla 30**

*Vocabulary: Use the idiomatic expression "piece of cake."*

	Frecuencia	Porcentaje
Nunca	0	0.0 %
Casi nunca	4	19.0 %
A veces	4	19.0 %
Casi siempre	2	9.5 %
Siempre	11	52.4 %
Total	21	100.0%

**Fuente.** Cuestionario oral que fue aplicado a los estudiantes del 3° "A" del nivel secundaria de la Institución Educativa Particular "San Andrés", Cajamarca.

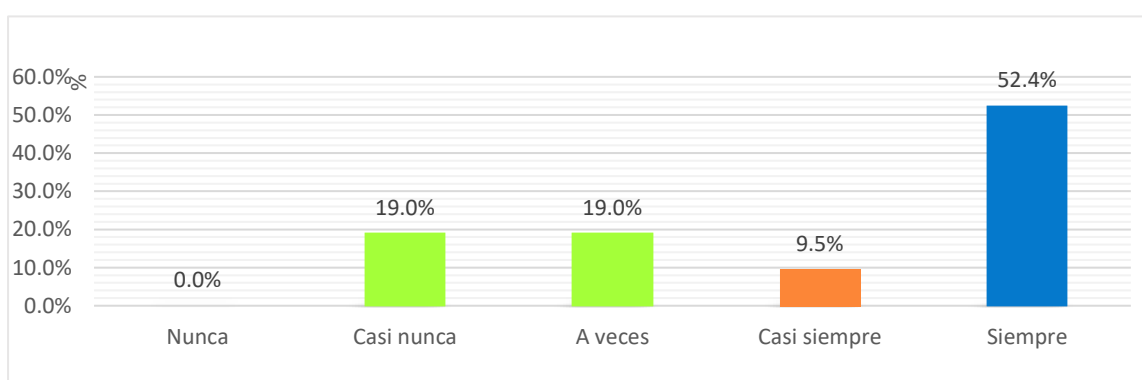

**Figura 10.** Distribución porcentual sobre, Vocabulary: Use the idiomatic expression "piece of cake."

**Nota.**

Como se ilustra en la tabla y la figura 35, un considerable 52.4% de los estudiantes "siempre" emplearon la expresión idiomática "pan comido". En este caso, el estudiante demostró poseer un extenso repertorio de vocabulario apropiado y preciso, lo que le permitió expresarse con fluidez y diversidad léxica. Sin embargo, el 19.0% "casi nunca" logró utilizar esta expresión, evidenciando dificultades para seleccionar las palabras adecuadas y mostrando una dependencia notable de un vocabulario básico y repetitivo. Otro 19.0% de los estudiantes la utilizó "a veces". Por último, el 9.5% "casi siempre" empleó la expresión idiomática de manera adecuada. Aunque se presentaron algunos errores o repeticiones, demostró un sólido conocimiento de palabras y expresiones idiomáticas.

## 4.2. Análisis

Acerca del análisis inferencial, Líbano et al. (2019) proponen un método para determinar la prueba estadística adecuada en función del tamaño de la muestra y la normalidad de los datos. Cuando el número de participantes es menor o igual a 50, se recomienda aplicar la prueba de Shapiro-Wilk para evaluar la normalidad de la distribución. Si el valor p de la prueba de Shapiro-Wilk es mayor que 0.05, se considera que la muestra se distribuye normalmente. En este caso, se pueden emplear pruebas paramétricas para contrastar la hipótesis relacionada con la variable en cuestión.

Por el contrario, si el valor p de la prueba de Shapiro-Wilk es menor o igual a 0.05, se rechaza la hipótesis de normalidad y se deben utilizar pruebas no paramétricas para el análisis de los resultados.

**Tabla 31**

*Prueba de normalidad (aceptación de validez respecto a las variables)*

	Shapiro-Wilk		
	Estadístico	gl	Sig.
Expresión Oral	.774	21	.000
Uso del Pódcast	.341	21	.000

**Fuente** Elaboración Propia utilizando el SPSS (V27)

Los resultados de la tabla 32, analizados mediante la prueba de Shapiro-Wilk, indican que tanto la variable de expresión oral como la variable de uso del pódcast presentan valores de significancia inferiores a 0,05 (0,000 en ambos casos). Esto sugiere que ambas variables no siguen una distribución normal, por lo que se recomienda emplear pruebas no paramétricas, como la prueba de Shapiro-Wilk, para su análisis estadístico.

#### 4.2.1. Contrastación de la hipótesis

Para la contrastación de hipótesis se realizó mediante el coeficiente de Rho Spearman el cual es denominado también coeficiente de rangos ordenados que es un método No Paramétrico, que no requiere especificación de un supuesto sobre la distribución de la que proceden los datos de la muestra para efectuar inferencias sobre la población, esto quiere decir que no exige la suposición de la población de la cual fue extraída la muestra. Para ello se empleó la siguiente escala:

**Tabla 32**

*Escala del coeficiente de Rho Spearman*

Valor de Rho de Spearman	Significado
<b>-1</b>	Correlación negativa grande y perfecta
<b>-0.9 a -0.99</b>	Correlación negativa muy alta
<b>-0.7 a -0.89</b>	Correlación negativa alta
<b>-0.4 a -0.69</b>	Correlación negativa moderada
<b>-0.2 a -0.39</b>	Correlación negativa baja
<b>-0.01 a -0.19</b>	Correlación negativa muy baja
<b>0</b>	Correlación nula
<b>0.01 a 0.19</b>	Correlación positiva muy baja
<b>0.2 a 0.39</b>	Correlación positiva baja
<b>0.4 a 0.69</b>	Correlación positiva moderada
<b>0.7 a 0.89</b>	Correlación positiva alta
<b>0.9 a 0.99</b>	Correlación positiva muy alta
<b>1</b>	Correlación positiva grande y perfecto

**Fuente:** Coeficiente de Rho Spearman

##### 4.2.1.1. Contrastación de la hipótesis general

**HG1:** Existe una relación positiva y significativa entre uso del podcast y la expresión oral en el Área de inglés en los estudiantes de tercer grado de secundaria de la I.E.P. “San Andrés”, Cajamarca, 2024.

**HG0:** Existe una relación negativa y significativa entre uso del pódcast y la expresión oral en el Área de inglés en los estudiantes de tercer grado de secundaria de la I.E.P. “San Andrés”, Cajamarca, 2024.

**Tabla 33**

*Grado de correlación y nivel de significancia entre el uso del pódcast con la expresión oral*

Rho Spearman	Estadístico	Uso del Pódcast	Expresión Oral
Uso del Pódcast	Coeficiente de correlación	1.000	.137
	Sig (bilateral)	.	.000
	N	21	21
Expresión Oral	Coeficiente de correlación	.137	1.000
	Sig (bilateral)	.000	.
	N	21	21

\*. La correlación es significativa en el nivel 0,05 (bilateral).

**Nota:**

Los resultados de la Tabla 34 revelan una correlación positiva baja de .137 entre las variables de uso del pódcast y expresión oral, lo que la cataloga como una correlación positiva baja. Adicionalmente, la significancia bilateral de 0.000, inferior al umbral de significancia de 0.05, indica que la relación entre ambas variables es estadísticamente significativa. En consecuencia, se rechaza la hipótesis nula (HG0) y se acepta la hipótesis alternativa (HG1), concluyendo que existe una relación positiva muy baja y significativa entre el uso del pódcast y la expresión oral en el Área de inglés entre los estudiantes de tercer grado de secundaria de la I.E.P. "San Andrés" en Cajamarca durante el año 2024.

#### 4.2.1.2. Contrastación de las hipótesis específicas

##### Hipótesis específica 1

**HE1:** Existe una relación positiva y significativa entre el uso del pódcast y la pronunciación en el Área de inglés en los estudiantes de tercer grado de secundaria de la I.E.P. “San Andrés”, Cajamarca, 2024.

**HE0:** Existe una relación negativa y significativa entre el uso del pódcast y la pronunciación en el Área de inglés en los estudiantes de tercer grado de secundaria de la I.E.P. “San Andrés”, Cajamarca, 2024.

##### Tabla 34

*Grado de correlación y nivel de significancia entre el uso del pódcast con la pronunciación en el Área de inglés*

Rho Spearman	Estadístico	Uso del Pódcast	Pronunciación
Uso del Pódcast	Coeficiente de correlación	1.000	.171
	Sig (bilateral)	.	.000
	N	21	21
Pronunciación	Coeficiente de correlación	.171	1.000
	Sig (bilateral)	.000	.
	N	21	21

\*. La correlación es significativa en el nivel 0,05 (bilateral).

##### Nota:

En la Tabla 35 se revela una correlación positiva muy baja y significativa de .171 entre el uso del pódcast y la pronunciación en el Área de Inglés. Aunque esta correlación se clasifica como muy baja, indica que existe una relación entre el incremento en el uso del pódcast y una mejora en la pronunciación del idioma inglés a un nivel bajo. Además, el valor de significancia bilateral de .000, por debajo del nivel estándar de 0.05, respalda la conclusión de que esta relación es



estadísticamente significativa muy baja. Por consiguiente, se rechaza la hipótesis nula (HE0) y se valida la hipótesis alternativa (HE1), confirmando que el uso del pódcast se asocia positivamente con la pronunciación en el Área de Inglés para los estudiantes de tercer grado de secundaria de la I.E.P. "San Andrés" en Cajamarca durante el año 2024. Este hallazgo resalta la importancia del pódcast como una herramienta efectiva para fortalecer las habilidades de pronunciación en el aprendizaje del idioma inglés.

### Hipótesis específica 2

**HE2:** Existe una relación positiva y significativa entre el uso del pódcast y el vocabulario en el Área de inglés en los estudiantes de tercer grado de secundaria de la I.E.P. "San Andrés", Cajamarca, 2024.

**HE0:** Existe una relación negativa y significativa entre el uso del pódcast y el vocabulario en el Área de inglés en los estudiantes de tercer grado de secundaria de la I.E.P. "San Andrés", Cajamarca, 2024.

**Tabla 35**

*Grado de correlación y nivel de significancia entre el uso del pódcast con el vocabulario en el Área de inglés*

Rho Spearman	Estadístico	Uso del Pódcast	Vocabulario
Uso del Pódcast	Coefficiente de correlación	1.000	.129
	Sig (bilateral)	.	.000
	N	21	21
Vocabulario	Coefficiente de correlación	.129	1.000
	Sig (bilateral)	.000	.
	N	21	21

\*. La correlación es significativa en el nivel 0,05 (bilateral).

**Nota:**

Con respecto a la Tabla 36 presenta la relación entre el uso del podcast y el vocabulario en el Área de Inglés. Se observa una correlación positiva y significativa de .129, aunque esta clasificación sea considerada muy baja implica que el uso del podcast mejora ligeramente el dominio del vocabulario en el idioma inglés. Lo que resalta la importancia del podcast como una herramienta complementaria para enriquecer el vocabulario de los estudiantes en el contexto del aprendizaje del idioma inglés. Es importante destacar que el valor de significancia bilateral, registrado en .000 y por debajo del nivel estándar de 0.05, refuerza la conclusión de que la relación entre estas variables es estadísticamente significativa muy baja. Por lo tanto, se rechaza la hipótesis nula (HE0) y se acepta la hipótesis alternativa (HE2), lo que confirma que el uso del podcast está positivamente asociado con el vocabulario en el Área de Inglés para los estudiantes de tercer grado de secundaria de la I.E.P. "San Andrés" en Cajamarca durante el año 2024. Este resultado señala el potencial del podcast como una herramienta efectiva para fortalecer no solo la pronunciación, como se discutió anteriormente, sino también el vocabulario en el proceso de aprendizaje del inglés.

**Hipótesis específica 3**

**HE3:** Existe una relación positiva y significativa entre el uso del podcast y la gramática en el Área de inglés en los estudiantes de tercer grado de secundaria de la I.E.P. "San Andrés", Cajamarca, 2024.

**HE0:** Existe una relación negativa y significativa entre el uso del podcast y la gramática en el Área de inglés en los estudiantes de tercer grado de secundaria de la I.E.P. "San Andrés", Cajamarca, 2024.

**Tabla 36**

*Grado de correlación y nivel de significancia entre el uso del pódcast con la gramática en el Área de inglés*

Rho Spearman	Estadístico	Uso del Pódcast	Gramática
Uso del Pódcast	Coefficiente de correlación	1.000	.248
	Sig (bilateral)	.	.000
	N	21	21
Gramática	Coefficiente de correlación	.248	1.000
	Sig (bilateral)	.000	.
	N	21	21

\*. La correlación es significativa en el nivel 0,05 (bilateral).

**Nota:**

La Tabla 37 ofrece una visión detallada sobre la relación entre el empleo del pódcast y la competencia gramatical en el Área de Inglés. Se enfatiza en una correlación positiva baja y significativa de .248. Este descubrimiento alude que existe una relación directa entre el aumento en el uso del pódcast y una mejora ligera en la competencia gramatical en inglés. Esto recalca la relevancia del pódcast como una herramienta valiosa para fortalecer la gramática de los estudiantes dentro del contexto del aprendizaje del idioma inglés. Es esencial resaltar el valor de significancia bilateral, registrado en .000 y situado por debajo del nivel de significancia estándar de 0.05. Este valor refuerza la conclusión de que la relación entre estas variables es estadísticamente significativa baja. Como resultado, se rechaza la hipótesis nula (HE0) y se valida la hipótesis alternativa (HE3), confirmando que el uso del pódcast está positivamente relacionado con la competencia gramatical en el Área de Inglés para los estudiantes de tercer grado de secundaria de la I.E.P. "San Andrés" en Cajamarca, 2024. Este descubrimiento resalta aún más la importancia del pódcast como una herramienta pedagógica efectiva para fortalecer diversos aspectos del aprendizaje del idioma inglés, incluida la competencia gramatical.

### 4.3. Análisis y Discusión

El objetivo principal de este estudio fue determinar la relación entre el uso del podcast y la expresión oral en el Área de inglés de los estudiantes del tercer grado de secundaria de la I.E.P. “San Andrés”, Cajamarca, 2024. Los resultados obtenidos señalaron que existe una correlación positiva, aunque baja, entre el uso de podcast y el desarrollo de la expresión oral en inglés entre los estudiantes de tercer grado de secundaria de la mencionada institución educativa. Sin embargo, es importante incidir que estos datos proporcionan una base inicial para comprender la influencia del podcast en la mejora de la expresión oral en el aprendizaje del inglés. En relación con esto, de acuerdo con García (2023), su investigación concluyó que existe una correlación positiva entre el uso de podcasts y el aprendizaje del inglés, destacando su impacto en la mejora de la competencia comunicativa oral y la comprensión auditiva de los estudiantes. La creación y escucha de podcasts no solo enriquecen el vocabulario, sino que también aumentan la motivación y el interés por el idioma, fomentando una mayor interacción en el aula. Además, los estudiantes desarrollan una actitud constructiva hacia la gestión de errores, lo que contribuye a un ambiente de respeto y colaboración. Así, esta investigación refuerza la idea de que las herramientas digitales, como los podcasts, son recursos eficaces para potenciar el aprendizaje del inglés.

Del mismo modo Gómez y palma (2022), en su estudio evidencian que el uso de podcasts en la enseñanza del inglés es una estrategia didáctica efectiva para el desarrollo de habilidades orales; tanto los podcasts elaborados por el docente como aquellos creados por los estudiantes han demostrado ser herramientas valiosas para mejorar la expresión oral y la comprensión auditiva. Nuestra investigación ha demostrado que el 57,1% de los estudiantes consideran que los podcasts les permiten explorar los temas en profundidad de manera constante, lo que contribuye significativamente a mejorar su comprensión auditiva del inglés. También se compara en un análisis del estudio realizado por Cárdenas y Ramirez (2020) ndican

una relación positiva significativa entre el uso de podcasts y el aprendizaje del inglés, a medida que los estudiantes incorporan podcasts en su proceso educativo, se observa una mejora notable en su competencia lingüística, especialmente en expresión oral y comprensión auditiva, la creación y escucha activa de podcasts no solo aumentan la motivación y el compromiso, sino que también enriquecen el vocabulario y fomentan actitudes positivas hacia el aprendizaje. En relación con nuestra investigación, los podcasts no solo entretienen a los estudiantes, sino que también les brindan herramientas valiosas para la expresión oral. El 47,6% de los participantes en nuestro estudio señalaron que el contenido de los podcasts les permite resumir información clave con mayor facilidad, mientras que un 23,8% lo considera casi siempre útil para este propósito. Esta habilidad les permite mejorar aspectos como la pronunciación, el vocabulario y la gramática en su expresión

A nivel nacional, el autor Culqui (2022), indica que el uso del podcast tiene una influencia significativa en la mejora de la escritura de diversos tipos de textos en inglés de los estudiantes de segundo grado de secundaria. Este estudio, en los resultados del post test revelaron que la mayoría de los estudiantes del grupo experimental alcanzaron un nivel satisfactorio en la escritura de textos en inglés, mientras que la mayoría de los estudiantes del grupo control se ubicaron en un nivel inicial o en proceso. Estas diferencias fueron estadísticamente significativas, lo que sugiere que el uso del podcast puede ser una estrategia efectiva para mejorar las habilidades de escritura en inglés en estudiantes de secundaria. Compartimos plenamente esta afirmación, ya que, nuestra investigación proporciona evidencia sólida del dominio de la gramática por parte de los estudiantes. El 57,1% de los participantes demostraron un alto nivel de participación en la actividad de describir y discutir adecuadamente con sus compañeros las preguntas planteadas. Esta participación activa se caracterizó por la aplicación precisa de estructuras gramaticales complejas sin errores considerables, lo que pone de manifiesto un conocimiento extenso de la gramática.

Por otro lado, Vilcañaupa (2022), indica que el aprendizaje cooperativo tiene una influencia significativa en la expresión oral de los estudiantes. Los análisis estadísticos realizados, como el chi cuadrado y el cuadrado de Nagelkerke, mostraron que el aprendizaje cooperativo influyó de manera significativa en la expresión oral de los estudiantes. La presente investigación respalda la utilidad de esta estrategia pedagógica para favorecer el desarrollo de las habilidades comunicativas en inglés. Si bien nuestro estudio revela una variedad en el nivel de habilidad inicial de los estudiantes en cuanto a la pronunciación y la capacidad de comunicación, todos ellos lograron progresos significativos y alcanzaron un nivel de fluidez conversacional adecuado a la actividad propuesta. En la misma línea la conclusión del estudio realizado por Sanabria (2019) en su tesis de Doctorado sobre la aplicación del Programa PENCOFO en la expresión oral de estudiantes de 5 años, indica que la implementación de este programa tuvo una influencia significativa en la mejora de la expresión oral de los estudiantes. Por lo tanto, se concluye que la aplicación del Programa PENCOFO tuvo un efecto positivo y significativo en la expresión oral de los estudiantes de 5 años de la Institución Educativa Inicial N° 015 en Chaclacayo. Nuestro estudio revela la existencia de una relación positiva y significativa entre el uso del pódcast y la expresión oral en el Área de Inglés entre los estudiantes de tercer grado de secundaria de la I.E.P. "San Andrés" en Cajamarca durante el año 2024.

A cerca de los antecedentes regionales, encontramos a Prado (2020), quien demuestra una relación positiva significativa entre el uso de pódcasts y el desarrollo de la expresión oral en inglés en estudiantes, evidenciada por un valor de significancia de 0.000. Se observan mejoras notables en diversas dimensiones de la expresión oral, como pronunciación, manejo del discurso, interacción comunicativa, y en gramática y vocabulario, además, el uso de pódcasts está asociado con un aumento en el rendimiento académico, lo que refuerza la efectividad de esta herramienta educativa para potenciar las habilidades lingüísticas de los

estudiantes. En nuestro estudio, se implementó el pódcast como herramienta para mejorar la expresión oral, obteniendo resultados positivos.

En otro orden, Pando (2023) revela una relación significativa entre el uso de podcasts y vodcasts y la competencia de comunicación oral en inglés de los estudiantes, con un p-valor de 0,001, se confirma que estas herramientas multimedia son efectivas en el desarrollo de habilidades lingüísticas, mostrando altas correlaciones en áreas como gramática, vocabulario y pronunciación, esto sugiere que su integración en el aula mejora notablemente el aprendizaje del inglés y fomenta un entorno educativo más atractivo. En contraste con la investigación presentada, la estrategia comunicativa aplicada fue el uso del pódcast y distintos aspectos del aprendizaje para mejorar la expresión oral del inglés en los estudiantes, demostrando que el uso del pódcast y influye en la mejora de la pronunciación, el vocabulario y la competencia gramatical en inglés. La investigación de Hernández (2022) encontró una correlación positiva alta entre el uso de las Tecnologías de la Información y la Comunicación (TIC) y la interacción oral en inglés en estudiantes. Los resultados de su investigación explican que el uso de las TIC puede ser una herramienta efectiva para mejorar la interacción oral en inglés en estudiantes de secundaria. Se recomienda realizar investigaciones adicionales para explorar diferentes tipos de TIC y su impacto en el aprendizaje de idiomas. A raíz del hallazgo de la investigación mencionada, concordamos que el pódcast, al ser considerado una Tecnología de la Información y la Comunicación (TIC), ha demostrado tener una relación significativa con la expresión oral en el Área de Inglés para los estudiantes de tercer grado de secundaria de la I.E.P. "San Andrés" en Cajamarca durante el año 2024. Y finalmente el estudio de Coronado (2020) quien manifiesta un notable incremento en la motivación y en las competencias lingüísticas, lo que sugiere que estas estrategias son efectivas en el proceso educativo. Además, los estudiantes muestran una mayor disposición para participar activamente en su aprendizaje, destacando que

el uso de estas estrategias no solo mejora el aprendizaje del inglés, sino que también fomenta actitudes positivas hacia la educación en general.

El análisis realizado en el presente estudio está respaldado por la Teoría del Aprendizaje social de Albert Bandura, quien afirma que el aprendizaje social se basa en la observación e imitación de modelos. En el nuestro ámbito de estudio, el podcast brinda a los estudiantes la oportunidad de escuchar a hablantes nativos y expertos, para poder aprender de ellos. Por consiguiente los estudiantes adquieren conocimientos sobre pronunciación, estructuras lingüísticas y vocabulario. También se fundamenta en la Teoría del conectivismo de George Siemens, quien menciona que el aprendizaje ocurre en entornos digitales por intermedio de la conexión y la colaboración, en tanto el podcast facilita la conexión entre hablantes nativos, expertos y otros estudiantes, por ende pueden acceder a redes de conocimiento amplio, teniendo la autonomía, la autorregulación y la colaboración en línea. En la misma línea la Teoría sociocultural de Lev Vygotsky nos brindó un panorama solo la expresión oral, mediante la Zona de Desarrollo Próximo, ya que, este término es crucial para la interacción con hablantes y la participación de individuos en práctica, que son esenciales para la expresión oral. Por último, esta investigación está enmarcada en la Teoría de la Hipótesis de la Entrada Comprensible de Stephen Krashen. Su teoría argumenta que los estudiantes alcanzan un idioma cuando están expuestos a un lenguaje comprensible ligeramente por encima de nivel actual. Por lo tanto es fundamental facilitar experiencias de escucha comprensible y desafiantes para que los estudiantes internalicen el lenguaje, produciendo hablar de manera más fluida y precisa. Tal y como lo hemos demostrado en esta investigación, el uso del podcast es una herramienta tecnológica efectiva para la enseñanza del inglés y mejorar notablemente la expresión oral en el área de inglés en estudiantes del 3° grado de secundaria de la I.E.P “San Andrés”, Cajamarca, 2024.



## CONCLUSIONES

- a) Se determinó la relación entre el uso del pódcast y la expresión oral en el Área de inglés de los estudiantes del tercer grado de secundaria de la I.E.P. “San Andrés”, Cajamarca, 2024; se comprobó que existe una relación positiva baja de .137 y la significancia de 0.000. Es menester considerar que, en el contexto de la educación, las correlaciones bajas, son significativas y tienen un impacto relevante, más aún cuando se trata de variables complejas como la expresión oral.
- b) Se identificó la relación entre el uso del pódcast y la pronunciación en el Área de inglés de los estudiantes del tercer grado de secundaria de la I.E.P. “San Andrés”, Cajamarca, 2024; se reveló que existe una relación positiva muy baja y significativa, en el cual la correlación fue de .171 de las variables estudiadas y su significancia de 0.000, por debajo de 0.05. Lo que propone que el uso del pódcast contribuye positivamente a la mejora en la pronunciación en los estudiantes de la muestra.
- c) Se identificó la relación entre el uso del pódcast y el vocabulario en el Área de inglés de los estudiantes del tercer grado de secundaria de la I.E.P. “San Andrés”, Cajamarca, 2024; se evidenció la existencia de una relación positiva baja de .129 y significativa de 0.00. Lo que resalta que el uso del pódcast tiene impacto positivo en la adquisición de nuevas palabras en el contexto del vocabulario, promoviendo la retención y comprensión.
- d) Se identificó la relación entre el uso del pódcast y la gramática en el Área de inglés de los estudiantes del tercer grado de secundaria de la I.E.P. “San Andrés”, Cajamarca, 2024; se llegó a la conclusión que hay una relación positiva baja de .248 y significativa aceptable de 0.00. Descubriendo además la importancia del uso del pódcast como una herramienta pedagógica para fortalecer el aprendizaje del idioma inglés.

## RECOMENDACIONES

- a) Se recomienda al director de la UGEL de Cajamarca fomentar la implementación de actividades previas a la escucha de podcasts en todas las instituciones educativas, promoviendo la generación de expectativas en los estudiantes, facilitando recursos para guiar este proceso con preguntas que ayuden a la comprensión del contenido y a mantener el interés.
- b) Se recomienda al director de la I.E.P. “San Andrés” Cajamarca, planificar y estructurar el contenido de los podcasts, considerando aspectos como los temas, la duración, el formato y la calidad del programa, se debe garantizar un entorno adecuado, libre de ruidos, para maximizar el interés y la atención de los estudiantes durante las actividades.
- c) Se recomienda a los docentes de la I.E.P. “San Andrés” Cajamarca, realizar actividades previas a la escucha de podcasts que incluyan discusión y análisis para refrescar el contenido, también es importante fomentar la práctica de la expresión oral, corrigiendo entonaciones y pausas, para ayudar a los estudiantes a sentirse más seguros al presentar y participar en exámenes.
- d) Se recomienda a los tutores de la I.E.P. “San Andrés” Cajamarca promover la autonomía de los estudiantes animándolos a escuchar podcasts de su interés, relacionados con su contexto de aprendizaje, esta práctica complementaria enriquecerá su desarrollo en la expresión oral y contribuirá a su motivación hacia el aprendizaje.

## REFERENCIAS BIBLIOGRÁFICAS

Cabanillas, R. (2019). *Investigación educativa. Arquitectura del Proyecto de Investigación y del Informe de Tesis* (1ºed.). Martínez Compañón Editores S.R.L.

Cárdenas, C. y Ramirez, A. (2020). *Uso de podcast en la enseñanza de la lengua inglesa en estudiantes de tercer grado de secundaria.*

file:///C:/Users/Alex/Downloads/ojsadmin,+BOLETIN+10-2+FEBRERO-comprimido-144-157.pdf

Castañeda, P. (2023). *Desarrollo del lenguaje verbal.*

[https://sisbib.unmsm.edu.pe/bibvirtual/libros/linguistica/leng\\_ni%C3%B1o/des\\_leng\\_ver\\_ni%C3%B1o.htm](https://sisbib.unmsm.edu.pe/bibvirtual/libros/linguistica/leng_ni%C3%B1o/des_leng_ver_ni%C3%B1o.htm)

Coria, I. (2013). *La obra de George Siemens: una alternativa para el aprendizaje en la era digital.* Medicina Familiar: file:///C:/Users/albar/Downloads/amf134c.pdf

Coronado, R. (2020). *Aplicación de estrategias para el desarrollo de capacidades en el área de inglés de los estudiantes del 5º grado de educación secundaria del colegio “Jorge Chávez Dartnell”, - Chota”.*

[https://repositorio.unc.edu.pe/bitstream/handle/20.500.14074/4165/T016\\_45470425\\_B.pdf?sequence=1&isAllowed=y](https://repositorio.unc.edu.pe/bitstream/handle/20.500.14074/4165/T016_45470425_B.pdf?sequence=1&isAllowed=y)

Culqui, D. (2022). *Uso de Podcast en la escritura de textos en inglés es estudiantes de secundaria de una Institución Educativa, S.J.L-2021.* Repositorio de la Universidad César Vallejo: <https://repositorio.ucv.edu.pe/handle/20.500.12692/77926>

Duarte, E., Idarraga, Á., Marín, E., & Vélez, E. (2021). *El Podcast: un recurso digital para fortalecer la expresión oral de los estudiantes de grado once del Colegio La Chucua de Bogotá.* Repositorio de la Universidad de Cartagena:

[https://repositorio.unicartagena.edu.co/bitstream/handle/11227/14858/TG\\_Edith%20](https://repositorio.unicartagena.edu.co/bitstream/handle/11227/14858/TG_Edith%20)

Giovana\_Duarte%20Leon%2C%20Elsi%20Mayerly%20Marin%20Quiroga%2C%20  
Angel%20Jovani%20Idarraga%20Arismendy%2C%20Edgar%20Alejandro%20Velez  
%20Escobar.pdf?sequence=1&isAllowed=y

Equipo Editorial, E. (27 de junio de 2023). *Enciclopedia de ejemplos*. Enciclopedia de ejemplos: <https://www.ejemplos.co/expresion-oral/>

Equipo editorial, E. (27 de Junio de 2023). *Expresión Oral* . Enciclopedia de Ejemplos: <https://www.ejemplos.co/expresion-oral/#:~:text=Se%20trata%20del%20instrumento%20con,un%20debate%20o%20un%20di%C3%A1logo.>

Flores, F., Lazo, Y., & Palacios, M. (2015). *Uso de las TIC en el proceso de enseñanza-aprendizaje de las Ciencias Naturales en el sexto grado de la escuela José Benito Escobar del municipio de Estelí en el segundo semestre del 2014*. Repositorio UNAN: <https://repositorio.unan.edu.ni/2037/1/16434.pdf>

García, A. (2023). *El uso del pódcast y la expresión oral en el Área de inglés de los estudiantes de secundaria*. <https://openaccess.uoc.edu/bitstream/10609/147370/4/agarciagarcia33TFM0123memoria.pdf>

Gómez, F. y Palma, E. (2020). El podcast en el desarrollo de las habilidades orales en estudiantes de Inglés como lengua extranjera. *EDUCERE*, págs. 237-25. <https://www.redalyc.org/journal/356/35663284005/html/>

González, A. (2011). *El concepto zona de desarrollo próximo y su manifestación en la educación médica superior cubana*. [http://scielo.sld.cu/scielo.php?script=sci\\_arttext&pid=S0864-21412011000400013](http://scielo.sld.cu/scielo.php?script=sci_arttext&pid=S0864-21412011000400013)

Hernández, J. (2022). *Las TICs y la interacción oral del idioma inglés en las estudiantes del 5to. Grado de secundaria de la I.E.E. "Santa Teresita"- Cajamarca, 2022*. Repositorio Universidad Nacional de Cajamarca: <http://hdl.handle.net/20.500.14074/5967>

Hernández, J. (2023). *Las tics y la interacción oral del idioma inglés en las estudiantes del 5to. grado de secundaria de la I.E.E. "Santa Teresita" - Cajamarca, 2022*. Repositorio UNC:

[https://repositorio.unc.edu.pe/bitstream/handle/20.500.14074/5967/T016\\_71275094\\_T.pdf?sequence=1&isAllowed=y](https://repositorio.unc.edu.pe/bitstream/handle/20.500.14074/5967/T016_71275094_T.pdf?sequence=1&isAllowed=y)

IKUSI. (s.f.). *Tecnologías de la información y comunicación: la guía definitiva*. Ikusi Velatia : <https://www.ikusi.com/mx/blog/tecnologias-de-la-informacion-y-comunicacion-la-guia-definitiva/>

Iruela, A. (2024). *¿Qué es la pronunciación?* Universidad de Barcelona: <https://www.educacionyfp.gob.es/dam/jcr:418bd2ad-715f-4729-8ecc-419c80b81a2f/2007-redele-9-02iruela-pdf.pdf>

Krashen, S. (1985). *"The Input Hypothesis: Issues and Implications"*. Longman.

La Universidad en Internet. (2022). *El podcast en el aula como recurso didáctico en pleno crecimiento*. <https://www.unir.net/educacion/revista/podcast-en-el-aula/>

Llanos, H. (Enero de 2024). Los mejores 'podcast' del 2023 para escuchar en 2024. *El País*. <https://elpais.com/television/2024-01-09/los-mejores-podcast-del-2023-para-escuchar-en-2024-segun-los-creadores-de-audio-en-espanol.html>

López, A. (2023). *Planificación de un Podcast*. MindPodcast: <https://mindpodcast.es/guia-practica-sobre-como-presentar-un-podcast-presentador/>

- Meijomil, S. (8 de Noviembre de 2022). *Podcast: qué es, para qué sirve y por qué necesitas uno*. INBOUNDCYCLE: <https://www.inboundcycle.com/diccionario-marketing-online/podcast>
- MINEDU. (2020). *Cómo hacer un pódcast*. Aprendo en Casa: <https://resources.aprendoencasa.pe/red/aec/regular/2021/cd62181d-7b6b-4dfc-a63d-660a08d0131e/Exp3-secundaria-3y4-exploramos-Act14-Elaboramoselguiondeunpodcast.pdf>
- MINEDU. (2024). *Enfoque Comunicativo*. Ministerio de Educación : <https://tuamawta.com/2020/01/23/minedu-enfoque-del-area-de-comunicacion-desde-el-curriculo-nacional-pdf/#:~:text=El%20enfoque%20comunicativo%20orienta%20el,lenguaje%20bajo%20el%20Enfoque%20Sociocultural.>
- MINEDU. (2016). *Programa Curricular de Educación Secundaria*. <https://minedu.gob.pe/curriculo/pdf/03062016-programa-nivel-secundaria-ebr.pdf>
- Molano, J. (2024). *Cómo hacer un podcast*. <https://blog.hubspot.es/marketing/como-hacer-un-podcast>
- Morales, K. (2021). *La expresión oral en lengua extranjera inglés*. Repositorio de la Universidad Externado de Colombia Facultad de Ciencias de la Educación: <https://bdigital.uexternado.edu.co/server/api/core/bitstreams/fd913ed6-60d2-4891-9c23-a350520280ce/content>
- Moreno, R., & J. , R. (2007). Autonomous learning: Developing a definition. (U. V. México, Ed.) *Redalyc.org*, 15(1), 51-62.

Muente, G. (3 de Octubre de 2018). *Público objetivo: ¿qué es, para qué sirve y cómo crear uno?* Rockcontent blog: <https://rockcontent.com/es/blog/publico-objetivo/>

Nadia, & Patricia. (2023). *Podcast para aprender inglés*. Mosalingua: <https://www.mosalingua.com/es/los-mejores-podcast-para-aprender-ingles/>

Narváez, O., & Villegas, L. (2014). *Introducción a la Investigación*. Universidad Veracruzana: <https://www.uv.mx/apps/bdh/investigacion/unidad2/act201.html>

Ospina, A. (04 de MARZO de 2022). *RD STATION*. RD STATION: <https://www.rdstation.com/blog/es/que-es-un-podcast/>

Otara, A. (2015). Academic Dean and the Challenges of Meeting Changing Expectations within a Competitive Higher Education Environment in Africa. *Scientific Research*. [https://doi.org/http://dx.doi.org/10.1207/s15326985ep2802\\_3](https://doi.org/http://dx.doi.org/10.1207/s15326985ep2802_3)

Pando, J. (2023). *El uso del podcast y vodcast como recursos didácticos y la competencia “se comunica oralmente en inglés como lengua extranjera” en los estudiantes del 5to de secundaria de la I.E “Cristo Rey*. [https://repositorio.unc.edu.pe/bitstream/handle/20.500.14074/6663/TESIS%20COMPLETA\\_BACH.%20JHON%20ALEX%20PANDO%20RIOS\\_INGL%c3%89S\\_ESPA%c3%91OL%20%282%29.pdf?sequence=1&isAllowed=y](https://repositorio.unc.edu.pe/bitstream/handle/20.500.14074/6663/TESIS%20COMPLETA_BACH.%20JHON%20ALEX%20PANDO%20RIOS_INGL%c3%89S_ESPA%c3%91OL%20%282%29.pdf?sequence=1&isAllowed=y)

Pascual, P. (2009). *teorías de bandura aplicadas al aprendizaje*. Innovación y experienciaseducativas. [https://d1wqtxts1xzle7.cloudfront.net/55682388/2\\_Teoria\\_de\\_Bandura\\_\\_art-libre.pdf?1517414163=&response-content-disposition=inline%3B+filename%3Dteorias\\_de\\_bandura\\_aplicadas\\_al\\_aprendi.pdf&Expires=1705166830&Signature=egN~UpG942ns6mTEVZ26hNuxCkqVIDSAwUjPXw](https://d1wqtxts1xzle7.cloudfront.net/55682388/2_Teoria_de_Bandura__art-libre.pdf?1517414163=&response-content-disposition=inline%3B+filename%3Dteorias_de_bandura_aplicadas_al_aprendi.pdf&Expires=1705166830&Signature=egN~UpG942ns6mTEVZ26hNuxCkqVIDSAwUjPXw)

- Peña, V. (2019). *Enseñanza del inglés como lengua extranjera y desarrollo de competencias lingüísticas*. <https://repositorio.uasb.edu.ec/bitstream/10644/6603/1/T2833-MIE-Pe%C3%B1a-Ense%C3%B1anza.pdf>
- Prado, J. (2020). *Eficacia del podcast en la mejora de la expresión oral en inglés en estudiantes del nivel básico del centro de idiomas de la Universidad Peruana Uniónfilial Juliaca – 2018*. Repositorio Académico USMP: [file:///C:/Users/albar/Downloads/prado\\_lji%20\(2\).pdf](file:///C:/Users/albar/Downloads/prado_lji%20(2).pdf)
- Quintana Guerrero, B., Parra Duque, C., y Riaño Peña, J. P. (2016). *El podcast como herramienta para la innovación*. Anagramas. Vol. 15. Pp 81-85  
<http://www.scielo.org.co/pdf/angr/v15n30/1692-2522-angr-15-30-00081.pdf>
- RAE. (2014). *Contenido*. Real Academia Española: <https://dle.rae.es/contenido?m=form>
- RAE. (2014). *Pronunciación*. Real Academia Español: <https://dle.rae.es/pronunciaci%C3%B3n?m=form>
- RAE. (2014). *qué es gramática*. Real Academia Española: <https://dle.rae.es/gram%C3%A1tico>
- RAE. (2014). *Vocabulario*. Real Academia Española: <https://dle.rae.es/vocabulario>
- RAE. (8 de diciembre de 2023). *Real Academia Española*. Real Academia Española.
- Ramirez., J. (2002). *La expresión oral, en contextos educativos*. Pág. 14  
<https://redined.educacion.gob.es/xmlui/bitstream/handle/11162/47562/505-473-1-PB.pdf?sequence=1&isAllowed=y>
- Redalyc. (2014). *Entonación, intención y relevancia. La importancia de la entonación y su enseñanza*. REDALYC: <https://www.redalyc.org/pdf/921/92152427010.pdf>



- Romo, P. (2017). *Estrategias didácticas y evaluación de la comunicación oral*.  
[https://rua.ua.es/dspace/bitstream/10045/82388/1/tesis\\_pablo\\_romo\\_maroto.pdf](https://rua.ua.es/dspace/bitstream/10045/82388/1/tesis_pablo_romo_maroto.pdf)
- SABER. (2024). *¿Qué es un Podcast?* <https://podcastop.com/guias/que-es-un-podcast/>
- Sanabria, F. (2019). *Aplicación del Programa PENCOFO en la expresión oral en los estudiantes de 5 años de la Institución Educativa Inicial N° 015 - Chaclacayo*.  
Repositorio de la Universidad Nacional de Educación Enrique Guzmán y Valle:  
<http://repositorio.une.edu.pe/handle/20.500.14039/3490>
- Secretaría Nacional de Niñez, Adolescencia y Familia. (2020). *Guía de pódcast*. Ministerio de  
Desarrollo Social Argentina:  
<https://www.argentina.gob.ar/sites/default/files/2020/09/2022-guia-podcast.pdf>
- Solano Fernández, I. M., & Sánchez Vera, M. M. (2010). *Aprendiendo en cualquier lugar: El podcast educativo*. Pixel-Bit. Revista de Medios y Educación, (36), 125-139.  
Universidad de Sevilla. Sevilla, España.  
<https://www.redalyc.org/pdf/368/36815128010.pdf>
- Team, T. C. (16 de septiembre de 2022). *Lista de países del mundo en los que se habla inglés*.  
British Council : <https://www.britishcouncil.org/ve/blog/lista-de-paises-que-hablan-ingles#:~:text=16%20de%20Septiembre%20de%202022%20%2D%2010%3A41&text=El%20ingl%C3%A9s%20es%20la%20tercera,el%20n%C3%BAmero%20de%20hablantes%20nativos>.
- Tiching. (2024). *El Podcast como herramienta educativa*. <https://blog.tiching.com/el-podcast-herramienta-educativa/>
- Unir. (2022). *El pódcast en el aula como recurso didáctico en pleno crecimiento*.  
<https://www.unir.net/educacion/revista/podcast-en-el-aula/>

Vilcañaupa, G. (2022). *Aprendizaje cooperativo y expresión oral en inglés en una institución educativa, Satipo, 2021*. Repositorio de la Universidad César Vallejo: <https://repositorio.ucv.edu.pe/handle/20.500.12692/86492>

Vygotsky, L. (1988 ed.). *El desarrollo de los procesos psicológicos superiores*. México: Editorial Crítica, Grupo Editorial Grijalbo.

YZIDI, F. (2024). *El podcast como herramienta creativa para desarrollar el aprendizaje y autoaprendizaje del E/LE*. Trans: <https://www.inst.at/trans/23/el-podcast-como-herramienta-creativa-para-desarrollar-el-aprendizaje-y-autoaprendizaje-del-ele/>

## APÉNDICE

### Apéndice n° 01

#### Instrumento de recojo de datos

UNIVERSIDAD NACIONAL DE CAJAMARCA  
FACULTAD DE CIENCIAS EDUCACIÓN  
ESCUELA ACADÉMICO PROFESIONAL DE EDUCACIÓN PRIMARIA



#### CUESTIONARIO DEL USO DEL PÓDCAST DIRIGIDO A LOS ESTUDIANTES DEL TERCER GRADO “A” DEL NIVEL SECUNDARIA DE LA I.E.P. “SAN ANDRÉS”, CAJAMARCA.

El presente Instrumento tiene como objetivo determinar la relación entre el uso del pódcast y la expresión oral en el Área de inglés de los estudiantes del tercer grado de secundaria de la I.E.P. “San Andrés”, Cajamarca, 2024.

#### INSTRUCCIONES:

A continuación, se presenta una serie de preguntas, por lo que se pide contestar con sinceridad, si se tiene alguna duda, consultar al encargado. Lee atentamente y marca con una ASPA (X) solo una alternativa, hay cinco posibilidades de respuesta:

Nunca	Casi Nunca	A veces	Casi siempre	Siempre
1	2	3	4	5

VARIABLE 1: USO DEL PÓDCAST										
Dimensiones	Indicadores					1	2	3	4	5
Comprensión	1	¿Consideras que los pódcast te ayudan a entender mejor los temas complejos?								
	2	¿Consideras que los temas discutidos en los pódcast son claros y fáciles de seguir?								
	3	¿Consideras que los pódcast permiten revisar la información a mi propio ritmo, lo que mejora mi comprensión?								
	4	¿Consideras que los pódcast permiten explorar temas a profundidad, mejorando la comprensión auditiva?								
	5	¿Consideras más fácil recordar la información que obtengo de los pódcast?								
Contenido	6	¿Consideras que los pódcast abordan los temas de estudio de manera entretenida?								

	<b>7</b>	¿Consideras que el contenido de los pódcast es más interesante que el material de lectura tradicional?					
	<b>8</b>	¿Consideras que los pódcast proporcionan información relevante y útil para los estudios?					
	<b>9</b>	¿Consideras que los pódcasts presentan diferentes perspectivas que enriquecen el contenido del tema?					
	<b>10</b>	¿Consideras que los pódcast brindan información actualizada en los temas de estudio?					
<b>Destrezas</b>	<b>11</b>	¿Consideras que los pódcast ayudan a mejorar las habilidades de escucha?					
	<b>12</b>	¿Consideras que los pódcast ayudan a practicar y mejorar la comprensión auditiva?					
	<b>13</b>	¿Consideras que participar de los pódcast ayuda a desarrollar otras habilidades de aprendizaje?					
	<b>14</b>	¿Consideras que escuchar un pódcast ayuda a mejorar las habilidades de concentración?					
	<b>15</b>	¿Consideras que los pódcast ayudad a recordar y resumir información clave?					

## Apéndice n° 02

### Instrumento de recojo de datos para la expresión oral



**UNIVERSIDAD NACIONAL DE CAJAMARCA**  
**FACULTAD DE CIENCIAS EDUCACIÓN**  
**ESCUELA ACADÉMICO PROFESIONAL DE EDUCACIÓN PRIMARIA**



### **CUESTIONARIO ORAL PARA LA EXPRESIÓN ORAL DIRIGIDO A LOS ESTUDIANTES DEL TERCER GRADO "A" DEL NIVEL SECUNDARIA DE LA I.E.P. "SAN ANDRÉS", CAJAMARCA.**

El presente Instrumento tiene como objetivo determinar la relación entre la expresión oral y el uso del pódcast en el Área de inglés de los estudiantes del tercer grado de secundaria de la I.E.P. "San Andrés", Cajamarca, 2024.

#### **ORAL EXPRESSION – TEST**

**Full Name:** \_\_\_\_\_

**Grade :** \_\_\_\_\_ **Section:** \_\_\_\_\_ **Date:** \_\_/\_\_/\_\_

#### **A. Read and then pronounce each word correctly.**

1. Comfortable
2. Chocolate
3. Opportunity
4. Vegetable
5. Scenery

#### **B. Describe and talk to your partner about:**

1. If you had a power, what it would be?
2. Describe your daily routine.
3. Tell me about your last vacation or trip.
4. What is your favorite place in your city and why?
5. What is your favorite social network and why?

#### **C. Vocabulary**

1. What is the meaning of the word "adventure"?
2. What is the synonym of the word "happy"?
3. Use the idiom "break a leg" in a sentence.
4. What is the antonym of the word "beautiful"?
5. Use the idiomatic expression "piece of cake."

Apéndice n° 03

Rúbrica para evaluar la expresión oral en el área de inglés

RÚBRICA PARA EVALUAR LA EXPRESIÓN ORAL EN EL ÁREA DE INGLÉS						
Nombre del estudiante: _____						G/S: _____
EXPRESIÓN ORAL						
CRITERIOS	5 (Siempre)	4 (Casi siempre)	3 (A veces)	2 (Casi Nunca)	1 (Nunca)	Total
<b>PRONUNCIACIÓN</b>	La pronunciación es clara y precisa. El hablante utiliza correctamente los sonidos del inglés y muestra fluidez en la entonación y el ritmo.	La pronunciación es en su mayoría clara y comprensible. Aunque puede haber algunos errores menores, el hablante demuestra un buen dominio de los sonidos del inglés.	La pronunciación es en general comprensible, pero hay algunos errores notables en la pronunciación de ciertos sonidos o palabras.	La pronunciación dificulta la comprensión en algunos casos. Hay varios errores en la pronunciación de los sonidos y la entonación.	La pronunciación es difícil de entender en la mayoría de los casos. Los errores en la pronunciación son frecuentes y afectan seriamente la comunicación	
<b>GRAMÁTICA</b>	El hablante demuestra un dominio completo de la gramática. Utiliza estructuras gramaticales complejas y sin errores significativos.	El hablante muestra un buen dominio de la gramática. Aunque puede haber algunos errores menores, la comunicación es clara y comprensible.	El hablante utiliza estructuras gramaticales básicas, pero puede cometer errores notables en la construcción de frases y la concordancia.	El hablante tiene dificultades para utilizar estructuras gramaticales correctas. Los errores en la gramática son frecuentes y afectan la comprensión.	El hablante tiene un dominio muy limitado de la gramática. Los errores gramaticales son constantes y dificultan la comunicación.	
<b>VOCABULARIO</b>	El hablante utiliza un amplio rango de vocabulario apropiado y preciso. Muestra habilidad para expresarse con fluidez y variedad léxica.	El hablante utiliza un vocabulario adecuado y variado. Aunque puede haber algunos errores o repeticiones, demuestra un buen conocimiento de palabras y expresiones idiomáticas.	El hablante utiliza un vocabulario básico y limitado. Aunque puede comunicarse de manera efectiva, se nota la falta de variedad y precisión en el uso del vocabulario.	El hablante tiene dificultades para encontrar las palabras adecuadas y depende en gran medida de vocabulario básico y repetitivo.	El hablante tiene un vocabulario muy limitado y se le dificulta expresarse con claridad y precisión.	
TOTAL						

Apéndice n° 04

Matriz de consistencia

PROBLEMA	OBJETIVOS	HIPÓTESIS	VARIABLES	DIMENSIONES	INDICADORES	TÉCNICAS / INSTRUMENTOS	METODOLOGÍA
¿Qué relación existe entre el uso del pódcast y la expresión oral en el Área de inglés en los estudiantes de tercer grado de secundaria de la I.E.P. “San Andrés”, Cajamarca, 2024?	Determinar la relación entre el uso del pódcast y la expresión oral en el Área de inglés en los estudiantes de tercer grado de secundaria de la I.E.P. “San Andrés”, Cajamarca, 2024.	Existe una relación positiva y significativa entre el uso del pódcast y la expresión oral en el Área de inglés en los estudiantes de tercer grado de secundaria de la I.E.P. “San Andrés”, Cajamarca, 2024.	VI El uso del Pódcast	Comprensión	Entender temas complejos	Encuesta /cuestionario	Métodos: - Hipotético – deductivo
					Discusión de diversos temas		
¿Qué relación existe entre el uso del pódcast y la gramática en el Área de inglés en los estudiantes de tercer grado de secundaria de la I.E.P. “San Andrés”, Cajamarca, 2024?	Establecer la relación entre el uso del pódcast y la gramática en el Área de inglés en los estudiantes de tercer grado de secundaria de la I.E.P. “San Andrés”, Cajamarca, 2024.	Existe una relación positiva y significativa entre el uso del pódcast y la gramática en el Área de inglés en los estudiantes de tercer grado de secundaria de la I.E.P. “San Andrés”, Cajamarca, 2024.	VI El uso del Pódcast	Contenido	Exploración de temas	Registro, actas de evaluación	Tipo de Investigación: - Básica descriptiva correlacion al
					Entretención		
¿Qué relación existe entre el uso del pódcast y la gramática en el Área de inglés en los estudiantes de tercer grado de secundaria de la I.E.P. “San Andrés”, Cajamarca, 2024?	Establecer la relación entre el uso del pódcast y la gramática en el Área de inglés en los estudiantes de tercer grado de secundaria de la I.E.P. “San Andrés”, Cajamarca, 2024.	Existe una relación positiva y significativa entre el uso del pódcast y la gramática en el Área de inglés en los estudiantes de tercer grado de secundaria de la I.E.P. “San Andrés”, Cajamarca, 2024.	VI El uso del Pódcast	Destrezas	Educativo	Registro, actas de evaluación	Diseño de investigación: - No experiment al
					Informativo		
¿Qué relación existe entre el uso del pódcast y la gramática en el Área de inglés en los estudiantes de tercer grado de secundaria de la I.E.P. “San Andrés”, Cajamarca, 2024?	Establecer la relación entre el uso del pódcast y la gramática en el Área de inglés en los estudiantes de tercer grado de secundaria de la I.E.P. “San Andrés”, Cajamarca, 2024.	Existe una relación positiva y significativa entre el uso del pódcast y la gramática en el Área de inglés en los estudiantes de tercer grado de secundaria de la I.E.P. “San Andrés”, Cajamarca, 2024.	VI El uso del Pódcast	Destrezas	Persuasivo	Registro, actas de evaluación	Diseño de investigación: - No experiment al
					Habilidades de escucha Comprensión auditiva Habilidades de aprendizaje Habilidades de concentración		

Cajamarca, 2024?	Cajamarca, 2024.	I.E.P. “San Andrés”, Cajamarca, 2024.	<b>V2 La expresión oral en el área de inglés</b>	Gramática	Tiempos verbales		
¿Qué relación existe entre el uso del pódcast y la pronunciación en el Área de inglés en los estudiantes de tercer grado de secundaria de la I.E.P. “San Andrés”, Cajamarca, 2024?	Identificar la relación entre el uso del pódcast y la pronunciación en el Área de inglés en los estudiantes de tercer grado de secundaria de la I.E.P. “San Andrés”, Cajamarca, 2024.	Existe una relación positiva y significativa entre el uso del pódcast y la pronunciación en el Área de inglés en los estudiantes de tercer grado de secundaria de la I.E.P. “San Andrés”, Cajamarca, 2024.			Correcta colocación de pronombres		
					Correcta colocación de preposiciones.		
¿Qué relación existe entre el uso del pódcast y el vocabulario en el Área de inglés en los estudiantes de tercer grado de secundaria de la I.E.P. “San Andrés”, Cajamarca, 2024?	Analizar la relación entre el uso del pódcast y el vocabulario en el Área de inglés en los estudiantes de tercer grado de secundaria de la I.E.P. “San Andrés”, Cajamarca, 2024.	Existe una relación positiva y significativa entre el uso del pódcast y el vocabulario en el Área de inglés en los estudiantes de tercer grado de secundaria de la I.E.P. “San Andrés”, Cajamarca, 2024.		Pronunciación	Entonación		
					inteligibilidad		
				Fluidez			
¿Qué relación existe entre el uso del pódcast y el vocabulario en el Área de inglés en los estudiantes de tercer grado de secundaria de la I.E.P. “San Andrés”, Cajamarca, 2024?	Analizar la relación entre el uso del pódcast y el vocabulario en el Área de inglés en los estudiantes de tercer grado de secundaria de la I.E.P. “San Andrés”, Cajamarca, 2024.	Existe una relación positiva y significativa entre el uso del pódcast y el vocabulario en el Área de inglés en los estudiantes de tercer grado de secundaria de la I.E.P. “San Andrés”, Cajamarca, 2024.		Vocabulario	Términos específicos		
					Sinónimos y antónimos		
					Expresiones idiomáticas		





## Anexo n° 02

### Resultados procesados en SPSS

Resultados de spss Kelly Albarran.sav [ConjuntoDatos1] - IBM SPSS Statistics Editor de datos

	Nombre	Tipo	Anchura	Decimales	Etiqueta	Valores	Perdidos	Columnas	Alineación	Medida
1	P1	Numérico	8	0	¿Consideras qu...	{1, Nunca}...	Ninguno	8	Centrado	Nominal
2	P2	Numérico	8	0	¿Consideras qu...	{1, Nunca}...	Ninguno	8	Centrado	Nominal
3	P3	Numérico	8	0	¿Consideras qu...	{1, Nunca}...	Ninguno	8	Centrado	Nominal
4	P4	Numérico	8	0	¿Consideras qu...	{1, Nunca}...	Ninguno	8	Centrado	Nominal
5	P5	Numérico	8	0	¿Consideras m...	{1, Nunca}...	Ninguno	8	Centrado	Nominal
6	P6	Numérico	8	0	¿Consideras qu...	{1, Nunca}...	Ninguno	8	Centrado	Nominal
7	P7	Numérico	8	0	¿Consideras qu...	{1, Nunca}...	Ninguno	8	Centrado	Nominal
8	P8	Numérico	8	0	¿Consideras qu...	{1, Nunca}...	Ninguno	8	Centrado	Nominal
9	P9	Numérico	8	0	¿Consideras qu...	{1, Nunca}...	Ninguno	8	Centrado	Nominal
10	P10	Numérico	8	0	¿Consideras qu...	{1, Nunca}...	Ninguno	8	Centrado	Nominal
11	P11	Numérico	8	0	¿Consideras qu...	{1, Nunca}...	Ninguno	8	Centrado	Nominal
12	P12	Numérico	8	0	¿Consideras qu...	{1, Nunca}...	Ninguno	8	Centrado	Nominal
13	P13	Numérico	8	0	¿Consideras qu...	{1, Nunca}...	Ninguno	8	Centrado	Nominal
14	P14	Numérico	8	0	¿Consideras qu...	{1, Nunca}...	Ninguno	8	Centrado	Nominal
15	P15	Numérico	8	0	¿Consideras qu...	{1, Nunca}...	Ninguno	8	Centrado	Nominal
16	P21	Numérico	8	0	Comfortable	{1, Nunca}...	Ninguno	8	Centrado	Nominal
17	P22	Numérico	8	0	Chocolate	{1, Nunca}...	Ninguno	8	Centrado	Nominal
18	P23	Numérico	8	0	Opportunity	{1, Nunca}...	Ninguno	8	Centrado	Nominal
19	P24	Numérico	8	0	Vegetable	{1, Nunca}...	Ninguno	8	Centrado	Nominal
20	P25	Numérico	8	0	Scenery	{1, Nunca}...	Ninguno	8	Centrado	Nominal
21	P26	Numérico	8	0	If you had a po...	{1, Nunca}...	Ninguno	8	Centrado	Nominal
22	P27	Numérico	8	0	Describe your d...	{1, Nunca}...	Ninguno	8	Centrado	Nominal
23	P28	Numérico	8	0	Tell me about y...	{1, Nunca}...	Ninguno	8	Centrado	Nominal
24	P29	Numérico	8	0	What is your fa...	{1, Nunca}...	Ninguno	8	Centrado	Nominal
25	P30	Numérico	8	0	What is your fa...	{1, Nunca}...	Ninguno	8	Centrado	Nominal
26	P31	Numérico	8	0	What is the me...	{1, Nunca}...	Ninguno	8	Centrado	Nominal
27	P32	Numérico	8	0	What is the sy...	{1, Nunca}...	Ninguno	8	Centrado	Nominal
28	P33	Numérico	8	0	Use the idiom "...	{1, Nunca}...	Ninguno	8	Centrado	Nominal
29	P34	Numérico	8	0	What is the ant...	{1, Nunca}...	Ninguno	8	Centrado	Nominal
30	P35	Numérico	8	0	Use the idiomat...	{1, Nunca}...	Ninguno	8	Centrado	Nominal
31	V1	Numérico	8	0	Uso del Pódcast	{1, Nunca}...	Ninguno	8	Centrado	Escala
32	V2	Numérico	8	0	Expresión Oral	{1, Nunca}...	Ninguno	8	Centrado	Escala
33	D1V2	Numérico	8	0	Pronunciación	{1, Nunca}...	Ninguno	8	Centrado	Escala
34	D2V2	Numérico	8	0	Vocabulario	{1, Nunca}...	Ninguno	8	Centrado	Escala
35	D3V2	Numérico	8	0	Gramática	{1, Nunca}...	Ninguno	8	Centrado	Escala

Anexo n° 03  
Panel Fotográfico



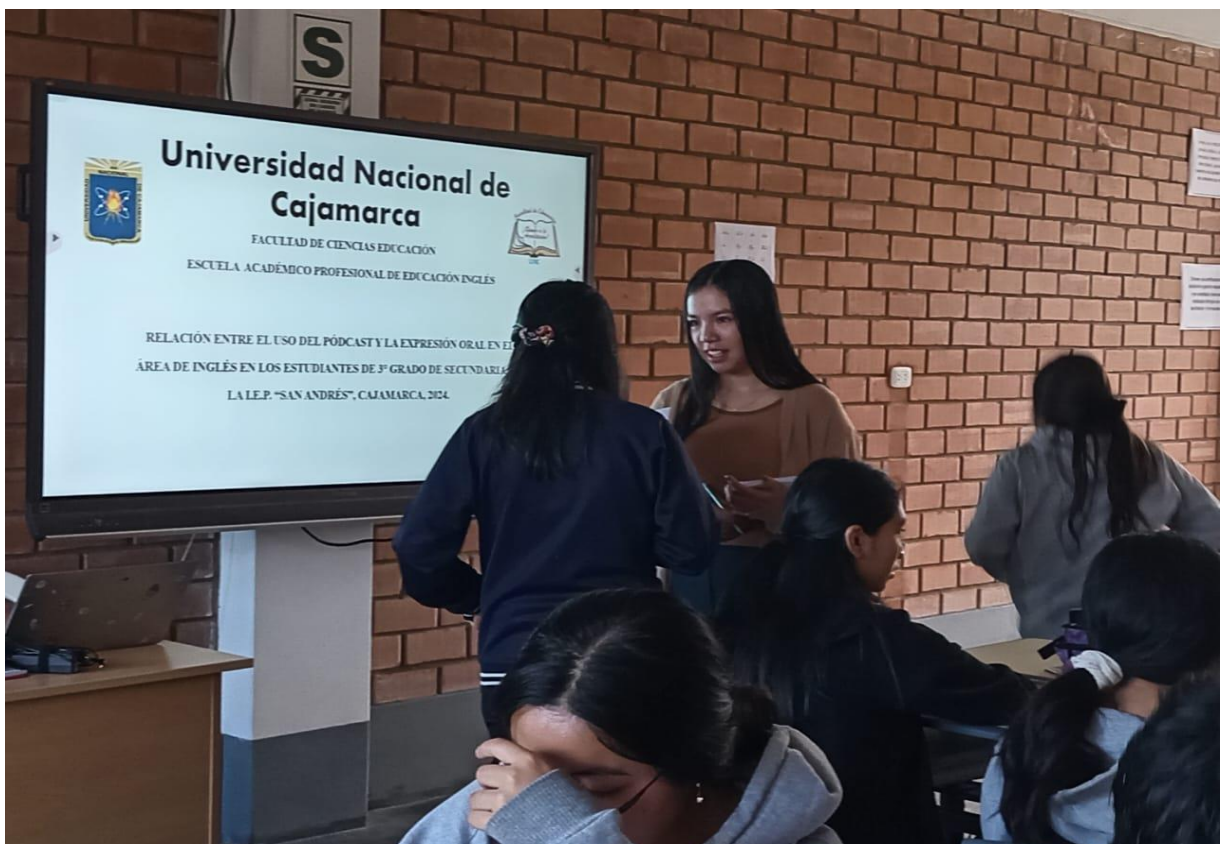



## VALIDACIÓN DEL CUESTIONARIO DEL USO DEL PÓDCAST

### (JUICIO DE EXPERTO)

Yo, Liliana Huaman Estacio identificado con de DNI  
N° 42679596, con grado académico de:  
Maestra con mención en Gestión Educativa Universidad:  
Antonio Guillermo Urrelo.

Hago constar que he leído y revisado los y revisado los quince (15) ítems correspondientes a la Tesis de Licenciatura: RELACIÓN ENTRE EL USO DEL PÓDCAST Y LA EXPRESIÓN ORAL EN EL ÁREA DE INGLÉS EN LOS ESTUDIANTES DE 3° GRADO DE SECUNDARIA DE LA I.E.P. "SAN ANDRÉS", CAJAMARCA. 2024.

Los ítems del cuestionario están distribuidos en tres (03) dimensiones del uso del podcast: COMPRENSIÓN (05 ítems), CONTENIDO (05 ítems), DESTREZAS (05). Para la evaluación de los ítems, se tomaron en cuenta tres (03) indicadores: Claridad, coherencia y adecuación.

El instrumento corresponde a la tesis: RELACIÓN ENTRE EL USO DEL PÓDCAST Y LA EXPRESIÓN ORAL EN EL ÁREA DE INGLÉS EN LOS ESTUDIANTES DE 3° GRADO DE SECUNDARIA DE LA I.E.P. "SAN ANDRÉS", CAJAMARCA. 2024.

Luego de la evaluación de cada ítem y realizada las correcciones respectivas, los resultados son los siguientes:

CUESTIONARIO DE ENCUESTA		
Nº de ítems	Nº de ítems válidos	% de ítems válidos
15	15	100%

Lugar y fecha: Cajamarca, 21 de junio 2024.

Nombres y Apellidos del Evaluador: Liliana Huaman Estacio



FIRMA DEL EVALUADOR

DNI 42679596

**FICHA DE EVALUACIÓN DEL CUESTIONARIO DEL USO DEL PÓDCAST  
(JUICIO DE EXPERTO)**

Apellidos y nombres de evaluador:

Huaman Estacio Liliana

Título: RELACIÓN ENTRE EL USO DEL PÓDCAST Y LA EXPRESIÓN ORAL EN EL  
ÁREA DE INGLÉS EN LOS ESTUDIANTES DE 3º GRADO DE SECUNDARIA DE LA  
I.E.P. "SAN ANDRÉS". CAJAMARCA: 2024.

Variable: EL USO DEL PÓDCAST.

Autora: Kelly Mardelí Albarrán Abanto

Fecha: 21 de junio 2024

N	CRITERIOS DE EVALUACIÓN							
	Pertenenencia con el problema, objetivos e hipótesis de investigación		Pertenenencia con la variable y dimensiones		Pertenenencia con la dimensión e indicador		Pertenenencia con los principios de la redacción científica (propiedad y coherencia)	
	SI	NO	SI	NO	SI	NO	SI	NO
1	✓		✓		✓		✓	
2	✓		✓		✓		✓	
3	✓		✓		✓		✓	
4	✓		✓		✓		✓	
5	✓		✓		✓		✓	
6	✓		✓		✓		✓	
7	✓		✓		✓		✓	
8	✓		✓		✓		✓	
9	✓		✓		✓		✓	



10	✓		✓		✓		✓	
11	✓		✓		✓		✓	
12	✓		✓		✓		✓	
13	✓		✓		✓		✓	
14	✓		✓		✓		✓	
15	✓		✓		✓		✓	

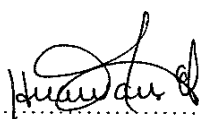

FIRMA  
DNI 42679596

## VALIDACIÓN DEL CUESTIONARIO DEL USO DEL PÓDCAST

### (JUICIO DE EXPERTO)

Yo, Peralta Barboza, Elvis Lino identificado con de DNI  
N° 43613369, con grado académico de:  
Maestro con mención en didáctica del inglés Universidad:  
Universidad Nacional Pedro Ruiz Gallo

Hago constar que he leído y revisado los y revisado los quince (15) ítems correspondientes a la Tesis de Licenciatura: RELACIÓN ENTRE EL USO DEL PÓDCAST Y LA EXPRESIÓN ORAL EN EL ÁREA DE INGLÉS EN LOS ESTUDIANTES DE 3° GRADO DE SECUNDARIA DE LA I.E.P. "SAN ANDRÉS", CAJAMARCA, 2024.

Los ítems del cuestionario están distribuidos en tres (03) dimensiones del uso del podcast: COMPRENSIÓN (05 ítems), CONTENIDO (05 ítems), DESTREZAS (05). Para la evaluación de los ítems, se tomaron en cuenta tres (03) indicadores: Claridad, coherencia y adecuación.

El instrumento corresponde a la tesis: RELACIÓN ENTRE EL USO DEL PÓDCAST Y LA EXPRESIÓN ORAL EN EL ÁREA DE INGLÉS EN LOS ESTUDIANTES DE 3° GRADO DE SECUNDARIA DE LA I.E.P. "SAN ANDRÉS", CAJAMARCA, 2024.

Luego de la evaluación de cada ítem y realizada las correcciones respectivas, los resultados son los siguientes:

CUESTIONARIO DE ENCUESTA		
N° de ítems	N° de ítems válidos	% de ítems válidos
15	15	100%

Lugar y fecha: Cajamarca, 21 de junio 2024.

Nombres y Apellidos del Evaluador: Elvis Lino Peralta Barboza.



.....  
FIRMA DEL EVALUADOR DNI: 43613369

**FICHA DE EVALUACIÓN DEL CUESTIONARIO DEL USO DEL PÓDCAST  
(JUICIO DE EXPERTO)**

Apellidos y nombres de evaluador:

PERALTA BARBOZA, ELVIS LINO

Título: RELACIÓN ENTRE EL USO DEL PÓDCAST Y LA EXPRESIÓN ORAL EN EL  
ÁREA DE INGLÉS EN LOS ESTUDIANTES DE 3° GRADO DE SECUNDARIA DE LA  
I.E.P. "SAN ANDRÉS", CAJAMARCA, 2024.

Variable: EL USO DEL PÓDCAST.

Autora: Kelly Mardelí Albarrán Abanto

Fecha: 21 de junio, 2024

N	CRITERIOS DE EVALUACIÓN							
	Pertenenca con el problema, objetivos e hipótesis de investigación		Pertenenca con la variable y dimensiones		Pertenenca con la dimensión e indicador		Pertenenca con los principios de la redacción científica (propiedad y coherencia)	
	SI	NO	SI	NO	SI	NO	SI	NO
1	✓		✓		✓		✓	
2	✓		✓		✓		✓	
3	✓		✓		✓		✓	
4	✓		✓		✓		✓	
5	✓		✓		✓		✓	
6	✓		✓		✓		✓	
7	✓		✓		✓		✓	
8	✓		✓		✓		✓	
9	✓		✓		✓		✓	

10	✓		✓		✓		✓	
11	✓		✓		✓		✓	
12	✓		✓		✓		✓	
13	✓		✓		✓		✓	
14	✓		✓		✓		✓	
15	✓		✓		✓		✓	

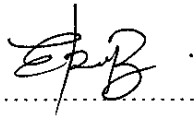

.....  
FIRMA  
DNI 43613369  
.....

## VALIDACIÓN DEL CUESTIONARIO DE LA EXPRESIÓN ORAL

### (JUICIO DE EXPERTO)

Yo, Liliana Huaman Estacio identificado con de DNI  
N° 42679596, con grado académico de:  
Maestra con mención en Gestión Educativa Universidad:  
Antonio Guillermo Urrela

Hago constar que he leído y revisado los y revisado los quince (15) ítems correspondientes a la Tesis de Licenciatura: RELACIÓN ENTRE EL USO DEL PÓDCAST Y LA EXPRESIÓN ORAL EN EL ÁREA DE INGLÉS EN LOS ESTUDIANTES DE 3° GRADO DE SECUNDARIA DE LA I.E.P. "SAN ANDRÉS", CAJAMARCA, 2024.

Los ítems del cuestionario están distribuidos en tres (03) dimensiones de la expresión oral: GRAMÁTICA (05 ítems), PRONUNCIACIÓN (05 ítems), VOCABULARIO (05). Para la evaluación de los ítems, se tomaron en cuenta tres (03) indicadores: Claridad, coherencia y adecuación.

El instrumento corresponde a la tesis: RELACIÓN ENTRE EL USO DEL PÓDCAST Y LA EXPRESIÓN ORAL EN EL ÁREA DE INGLÉS EN LOS ESTUDIANTES DE 3° GRADO DE SECUNDARIA DE LA I.E.P. "SAN ANDRÉS", CAJAMARCA, 2024.

Luego de la evaluación de cada ítem y realizada las correcciones respectivas, los resultados son los siguientes:

CUESTIONARIO DE ENCUESTA		
N° de ítems	N° de ítems válidos	% de ítems válidos
15	15	100%

Lugar y fecha: Cajamarca, 21 de junio 2024.

Nombres y Apellidos del Evaluador: Liliana Huaman Estacio.

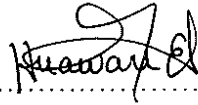

.....  
FIRMA DEL EVALUADOR

DNI: 42679596

**FICHA DE EVALUACIÓN DEL CUESTIONARIO DE LA EXPRESIÓN ORAL  
(JUICIO DE EXPERTO)**

Apellidos y nombres de evaluador:

Huaman Estacio Liliana

Título: RELACIÓN ENTRE EL USO DEL PÓDCAST Y LA EXPRESIÓN ORAL EN EL  
ÁREA DE INGLÉS EN LOS ESTUDIANTES DE 3º GRADO DE SECUNDARIA DE LA  
I.E.P. "SAN ANDRÉS", CAJAMARCA, 2024.

Variable: EXPRESIÓN ORAL.

Autora: Kelly Mardelí Albarrán Abanto

Fecha: 21 de junio, 2024

N	CRITERIOS DE EVALUACIÓN							
	Pertenencia con el problema, objetivos e hipótesis de investigación		Pertenencia con la variable y dimensiones		Pertenencia con la dimensión e indicador		Pertenencia con los principios de la redacción científica (propiedad y coherencia)	
	SI	NO	SI	NO	SI	NO	SI	NO
1	✓		✓		✓		✓	
2	✓		✓		✓		✓	
3	✓		✓		✓		✓	
4	✓		✓		✓		✓	
5	✓		✓		✓		✓	
6	✓		✓		✓		✓	
7	✓		✓		✓		✓	
8	✓		✓		✓		✓	
9	✓		✓		✓		✓	



10	✓		✓		✓		✓	
11	✓		✓		✓		✓	
12	✓		✓		✓		✓	
13	✓		✓		✓		✓	
14	✓		✓		✓		✓	
15	✓		✓		✓		✓	

*Hawaitel*

FIRMA  
DNI 42679596

## VALIDACIÓN DEL CUESTIONARIO DE LA EXPRESIÓN ORAL

### (JUICIO DE EXPERTO)

Yo, Elvis Lino Peralta Barboza identificado con de DNI  
N° 43613369, con grado académico de:  
Maestro con mención en didáctica del inglés Universidad:  
Universidad Nacional Pedro Ruiz Gallo

Hago constar que he leído y revisado los y revisado los quince (15) ítems correspondientes a la Tesis de Licenciatura: RELACIÓN ENTRE EL USO DEL PÓDCAST Y LA EXPRESIÓN ORAL EN EL ÁREA DE INGLÉS EN LOS ESTUDIANTES DE 3° GRADO DE SECUNDARIA DE LA I.E.P. "SAN ANDRÉS". CAJAMARCA. 2024.

Los ítems del cuestionario están distribuidos en tres (03) dimensiones de la expresión oral: GRAMÁTICA (05 ítems), PRONUNCIACIÓN (05 ítems), VOCABULARIO (05). Para la evaluación de los ítems, se tomaron en cuenta tres (03) indicadores: Claridad, coherencia y adecuación.

El instrumento corresponde a la tesis: RELACIÓN ENTRE EL USO DEL PÓDCAST Y LA EXPRESIÓN ORAL EN EL ÁREA DE INGLÉS EN LOS ESTUDIANTES DE 3° GRADO DE SECUNDARIA DE LA I.E.P. "SAN ANDRÉS". CAJAMARCA. 2024.

Luego de la evaluación de cada ítem y realizada las correcciones respectivas, los resultados son los siguientes:

CUESTIONARIO DE ENCUESTA		
N° de ítems	N° de ítems válidos	% de ítems válidos
15	15	100%

Lugar y fecha: Cajamarca, 21 de junio 2024.

Nombres y Apellidos del Evaluador: Elvis Lino Peralta Barboza.

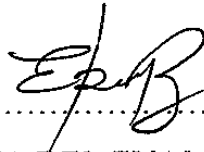

.....  
FIRMA DEL EVALUADOR DNI: 43613369

**FICHA DE EVALUACIÓN DEL CUESTIONARIO DE LA EXPRESIÓN ORAL  
(JUICIO DE EXPERTO)**

Apellidos y nombres de evaluador:

PERALTA BARBOZA, ELVIS LINO

Título: RELACIÓN ENTRE EL USO DEL PÓDCAST Y LA EXPRESIÓN ORAL EN EL  
ÁREA DE INGLÉS EN LOS ESTUDIANTES DE 3º GRADO DE SECUNDARIA DE LA  
I.E.P. "SAN ANDRÉS". CAJAMARCA. 2024.

Variable: EXPRESIÓN ORAL.

Autora: Kelly Mardelí Albarrán Abanto

Fecha: 21 de junio, 2024

N	CRITERIOS DE EVALUACIÓN							
	Pertenenca con el problema, objetivos e hipótesis de investigación		Pertenenca con la variable y dimensiones		Pertenenca con la dimensión e indicador		Pertenenca con los principios de la redacción científica (propiedad y coherencia)	
	SI	NO	SI	NO	SI	NO	SI	NO
1	✓		✓		✓		✓	
2	✓		✓		✓		✓	
3	✓		✓		✓		✓	
4	✓		✓		✓		✓	
5	✓		✓		✓		✓	
6	✓		✓		✓		✓	
7	✓		✓		✓		✓	
8	✓		✓		✓		✓	
9	✓		✓		✓		✓	

10	✓		✓		✓		✓	
11	✓		✓		✓		✓	
12	✓		✓		✓		✓	
13	✓		✓		✓		✓	
14	✓		✓		✓		✓	
15	✓		✓		✓		✓	

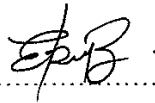

FIRMA  
DNI 43613369



Universidad  
Nacional de  
Cajamarca  
"Norte de la Universidad Peruana"

Repositorio Digital Institucional  
**CONSTANCIA DE AUTORIZACIÓN**

1. Datos del autor:

Nombres y Apellidos: Kelly Mardeli Albarrán Abanto

DNI/Otros N°: 75694896

Correo electrónico: kalbarrana16-1@unc.edu.pe

Teléfono: 913376741

2. Grado académico o título profesional

Bachiller  Título profesional  Segunda especialidad

Maestro  Doctor

3. Tipo de trabajo de investigación

Tesis  Trabajo de investigación  Trabajo de suficiencia profesional

Trabajo académico

Título: RELACIÓN ENTRE EL USO DEL PÓDCAST Y LA EXPRESIÓN ORAL EN EL ÁREA DE INGLÉS EN LOS ESTUDIANTES DE 3º GRADO DE SECUNDARIA DE LA I.E.P. "SAN ANDRÉS", CAJAMARCA, 2024.

Asesor: Dra. Leticia Noemi Zavaleta Gonzales

Jurados: Presidente: Dr. Eduardo Martín Agón Cáceres

Secretaria: Dra. María Paola Espino Pérez, vocal: Msc. Gloria Paola Mujica Medina

Fecha de publicación: 21 / 10 / 2024

Escuela profesional/Unidad:

Escuela Académico Profesional de Educación

4. Licencias

**Bajo los siguientes términos autorizo el depósito de mi trabajo de investigación en el Repositorio Digital Institucional de la Universidad Nacional de Cajamarca.**

Con la autorización de depósito de mi trabajo de investigación, otorgo a la Universidad Nacional de Cajamarca una licencia no exclusiva para reproducir, distribuir, comunicar al público, transformar (únicamente mediante su traducción a otros idiomas) y poner a disposición del público mi trabajo de investigación, en formato físico o digital, en cualquier medio, conocido por conocerse, a través de los diversos servicios provistos por la Universidad, creados o por crearse, tales como el Repositorio Digital de la UNC, Colección de Tesis, entre otros, en el Perú y en el extranjero, por el tiempo y veces que considere necesarias, y libre de remuneraciones.

En virtud de dicha licencia, la Universidad Nacional de Cajamarca podrá reproducir mi trabajo de investigación en cualquier tipo de soporte y en más de un ejemplar, sin modificar su contenido, solo con propósitos de seguridad, respaldo y preservación.



Universidad  
Nacional de  
Cajamarca  
"Norte de la Universidad Peruana"

## Repositorio Digital Institucional CONSTANCIA DE AUTORIZACIÓN

Declaro que el trabajo de investigación es una creación de mi autoría y exclusiva titularidad, o coautoría con titularidad compartida, y me encuentro facultado a conceder la presente licencia y, asimismo, garantizo que dicho trabajo de investigación no infringe derechos de autor de terceras personas. La Universidad Nacional de Cajamarca consignará el nombre del(los) autor(es) del trabajo de investigación, y no le hará ninguna modificación más que la permitida en la presente licencia.

Autorizo el depósito (marque con una X)

Sí, autorizo que se deposite inmediatamente.

Sí, autorizo que se deposite a partir de la fecha  
\_\_\_\_/\_\_\_\_/\_\_\_\_

No autorizo

  
\_\_\_\_\_  
Firma

21 / 10 / 24  
Fecha